

5. Pripevnite kryt prevodovky k prednému a zadnému nosníku pomocou skrutiek poz. 11 (obr. 7).
Skrutky neťahujte!

6. Právě a ľavé křídlo připevnite k ochrannému krytu skrutkami poz. 9 (obr. 8).

7. Uťahnite všetky upevňovacie body ochrany prevodovky!



Obr. 7 8.



Obr. 8

Upevnite kryt klúčovej skrine k montážnym bodom štandardného krytu (obr. 9). Vpredu použite štandardné dorazové skrutky (poz. 7), vzadu pomocou skrutiek poz. 10, po predchádzajúcej inštalácii

Predná časť

krytu musí byť umiestnená nad štandardným krytom chladiča.

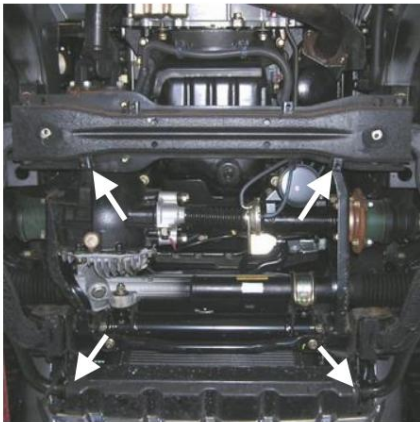

Obr. 9



Obr. 10



Ochrana klúčovej skrine, prevodovka

1,0053,01

MITSUBISHI Pajero kombi

Ochrana 1.0053.01

Použitelnosť: Mitsubishi Pajero Wagon - 2004

Úpravy	Číslo valce	Výkon L.s.	kontrolný bod	Objem motora cm3
Pajero Wagon		160	Automaticky	3000

Úplnosť:

č. <small>neuvedené</small>	Meno	Označenie	Množstvo	Poznámka
1	Ochranný kryt kľukovej skrine	1,0053,00	1	
2	Ochranný kryt prevodovky	1,0053,01	1	
3	Ľavé krídlo	098	1	
4	Pravé krídlo	098-01	1	
6	Tyč	024	2	90x20
7	Doraz	004	2	140x40
8	Skrutka	053	2	1,0045,00 v = 20 mm
9	Skrutka	30	4	
10	Skrutka	M8x16	4	
11	Skrutka	M8x45	2	!!!
12	Podložka	M8x25	4	Už žiadne!
13	Podložka	8	10	
14	Podložka	10	4	
15	Skrutka	M8x25	4	

Schéma montáže ochrany kľukovej skrine a prevodovky.

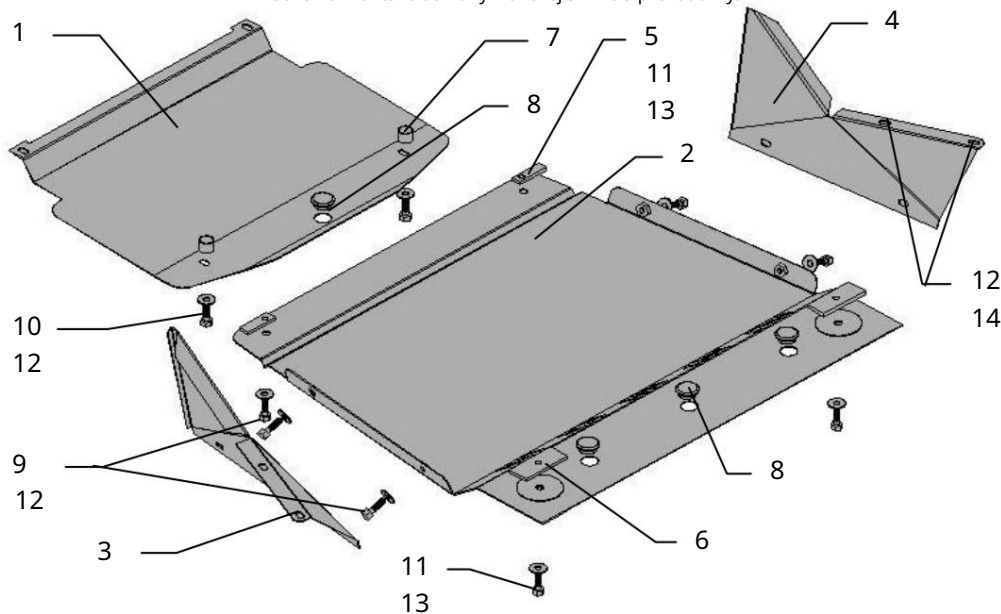

Inštalácia ochrany



Obr. 1

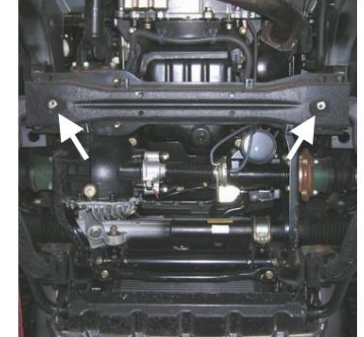

Obr. 2

1. Odstráňte štandardný kryt kľukovej skrine a prevodovky. Skrutky štandardného krytu chladiča sú v úplne odskrutkujte miesto, kde je pripojená topánka.
2. Vložte pásy poz. 5 do predného nosníka, ako je znázornené na obr. 1, a umiestnite ich cez otvory na ľavej a pravej strane obr. 2.
3. Vložte lišty poz. 6 Obr. 3 do zadného nosníka a umiestnite ich cez krajné otvory na ľavej a pravej strane Obr. 4.

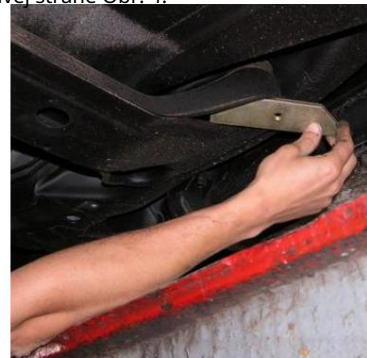

Obr. 3

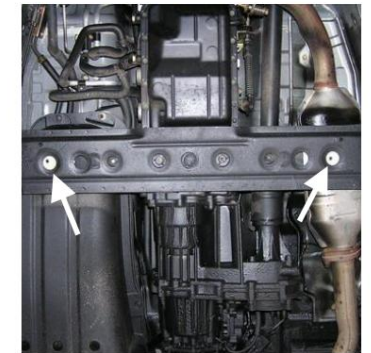

Obr. 4

4. Nainštalujte krídla poz. 3, 4 s ľavými a so štandardnými úchytmi pre batožinu (obr. 5) pravej strane. Zaisťte ich štandardnými skrutkami (obr. 6). Skrutky neťahajte!



Obr. 5



Obr. 6