



Obr. 2



Obr. 3

Сталевий захист двигуна  
**KOLCHUGA**<sup>®</sup>  
www.kolchuga.ua

1,0266,00

BMW E39



## Ochrana 1,0266,00

Použitelnosť: BMW E39 2.0-3.0, M-A, 1995 - 2004.

Úplnosť:

Nie.	Meno	Označenie	Množstvo	Poznámka	
1	Panel 2	Panel 2	1		
3	Skrutka	4	1,0266.00.6.003.354SB	1	
5	Skrutka	5	M6x20	3	
6	Skrutka	6	M8x25	7	
7	Podložka	7	M8x35	4	
8	Podložka	8	A6	3	
9	Podložka	9	A8	11	
	Matica v tvare		A10	11	
	U M8		STP.8.006.022	4	
10				4	(vložit klip)
11	Trmič nárazov	30		4	

Schéma montáže ochrany kľukovej skrine a prevodovky.

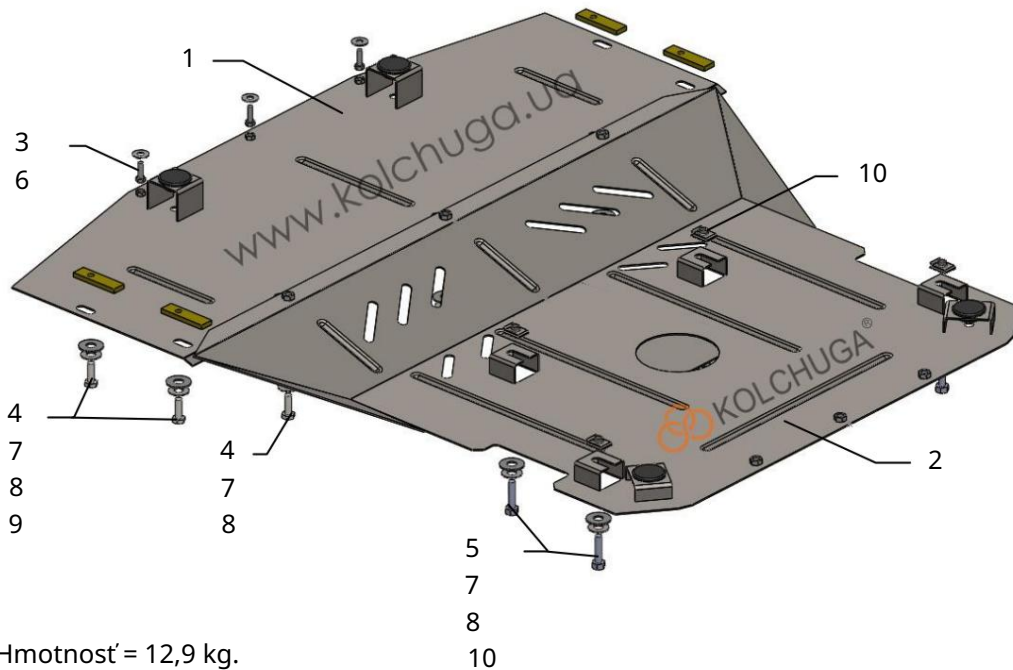

Hmotnosť = 12,9 kg.

POZOR!!! Po inštalácii ochrany nedovoľte, aby sa ochranné prvky dostali do kontaktu s pohyblivými časťami komponentov a zostáv vozidla.

## Inštalácia ochrany

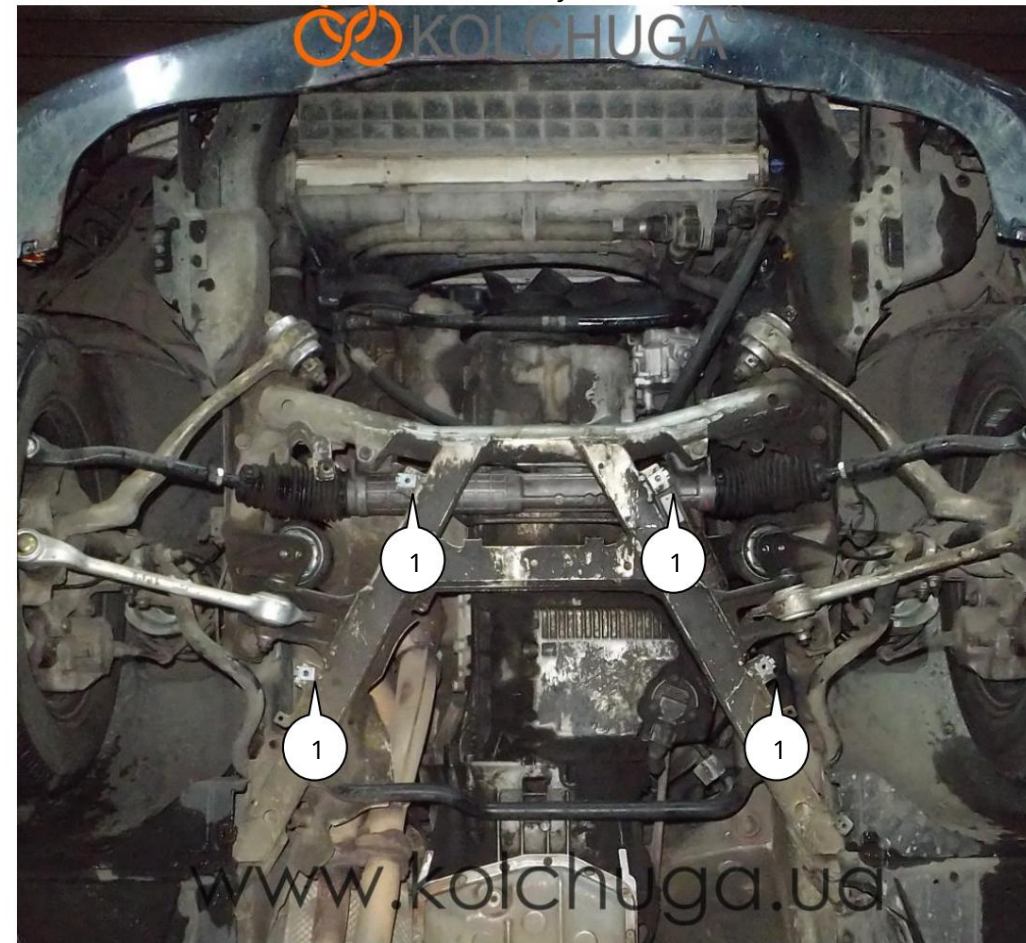

Obr. 1

1. Odstráňte štandardný kryt.
2. Namiesto svoriek pre samorezné skrutky nainštalujte na štandardné otvory pomocného rámu poz. 1 spony 10 a zaskrutkujte skrutky 5 s podložkami 7, 8, obr. 1.

3. Nainštalujte panel 2 s drážkami pre skrutky 5, obr. 2.
  5. Panel 1 pripevnite vzadu k panelu 2 pomocou skrutiek 4 a po stranách k plastovým prvkom pomocou skrutiek 4 cez dosky 9.
  6. Okrem toho pripevnite panel 1 k prednej časti nárazníka auta pomocou skrutiek 3, pričom doň vyvrtajte otvory s priemerom 8 - 10 mm.
  6. Uťahnite všetky upevňovacie body.
- Ochrana pokrýva motor a chladič.