

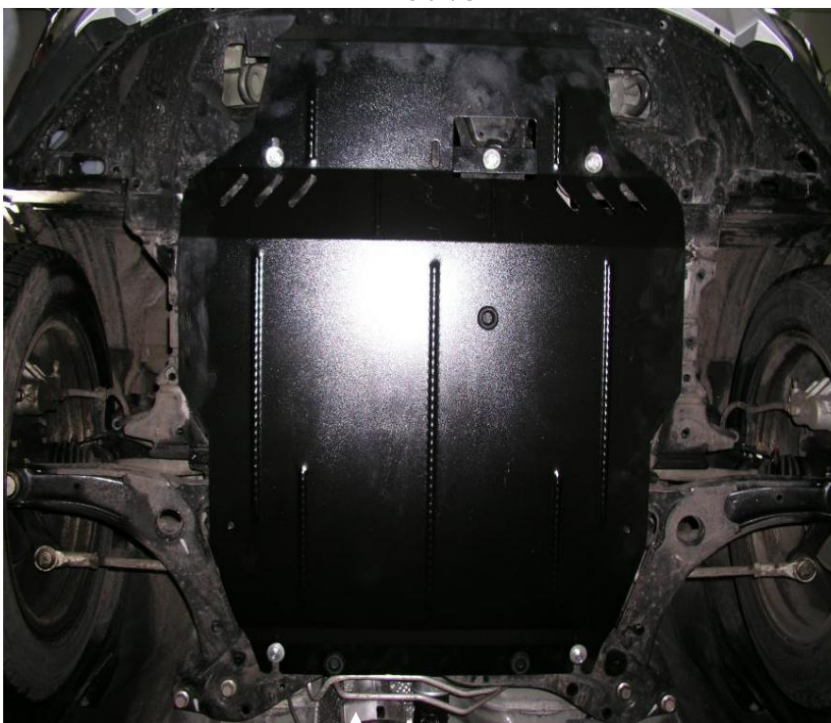

Obr. 3



Obr. 4

Сталевий захист двигуна
KOLCHUGA[®]
www.kolchuga.ua

1,0317

Citroen C-Crosser 2.4i, 2007-2013

Peugeot 4007 2.4i, 2007-2013



Obrana 1,0317

Použitelnosť: Citroen C-Crosser, 2.4i, A, 2007-2013

Peugeot 4007, 2.4i, A, 2007-2013.

Na 2.2Diz to nefunguje!

Úplnosť:

Číslo položky	Meno	Označenie	Množstvo	Poznámka
1	Panel 2	Nosník 357	1	
3	Skrutka	4 221	1	
	Skrutka	5 M8x25	1	
	Skrutka	6 M10x25	2	
	Podložka	7 M10x35	2	
	Podložka	8 A8	3	
	Upevňovací	9 A10	6	
	prvek	10 521.6.013.002-01	2	
	Tyč	11 Matica STP.6.006.016SB	2	
12	Tlmič nárazov	STP.8.006.022	1	
30	Schéma	M8	2	
	montáže ochrany	klukovej	6	

skrine a prevodovky.

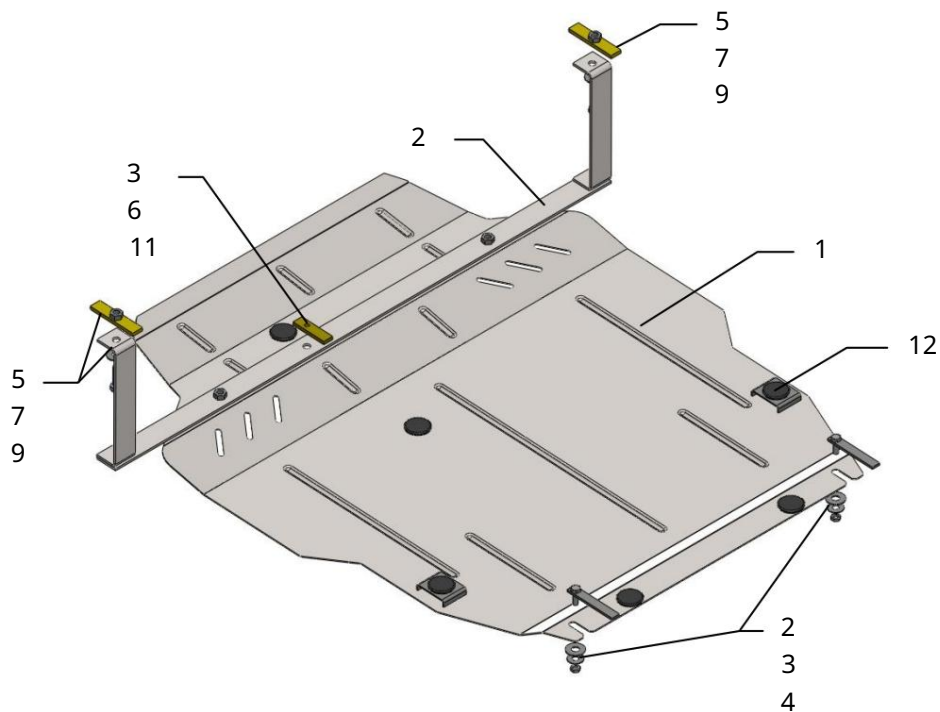

Inštalácia ochrany



Obr. 1

1. Odstráňte štandardný kryt.
2. Vložte pásy 9 do otvorov bočných prvkov vozidla a pás 10 do otvoru pozdĺžnej lyže, obr. 1 a montážna schéma.
3. Pripevnite nosník 2 v strede k pozdĺžnej lyži pomocou skrutky 3, k bokom bočných prvkov pomocou skrutiek 5.
4. Zaisťujte štandardnú čížmu a vyrežte otvory pre matice na nosníku.
5. Vložte upevňovací prvok 8 do zadných bočných otvorov nosníka motora a utiahnite matice M8 s podložkami A8 a A10, obr. 1.
6. Panel 1 umiestnite dozadu pod upevňovací prvok 8 a pripevnite ho k prednej strane nosník 2 skrutky 4.
7. Uťahujte všetky upevňovacie body.

Ochrana pokrýva motor a prevodovku.