

Ochrana kľukovej skrine Kolchuga

1,0323,00
Mercedes Vito

Použitelnosť: Mercedes Vito 2.2CDI, M 1999-2003

Úplnosť:

Č. Č. Názov	Označenie	Množstvo	Poznámka
1 Panel 2 Panel	359	1	
3 Skrutka 4	360	1	
Skrutka 5	M10x25	3	
Skrutka 6	M10x75	2	
Podložka 7	M10x90	2	
Upevňovací prvok 8	A10	5	
Upevňovací prvok 8	192.6.005.055SB	1	
Upevňovací prvok 9	192.6.005.056SB	1	
Tyč 10	016	2	
Tlmič nárazov 30 11 Zátka	-	2	
120	-	1	

Schéma montáže ochrany kľukovej skrine a prevodovky.

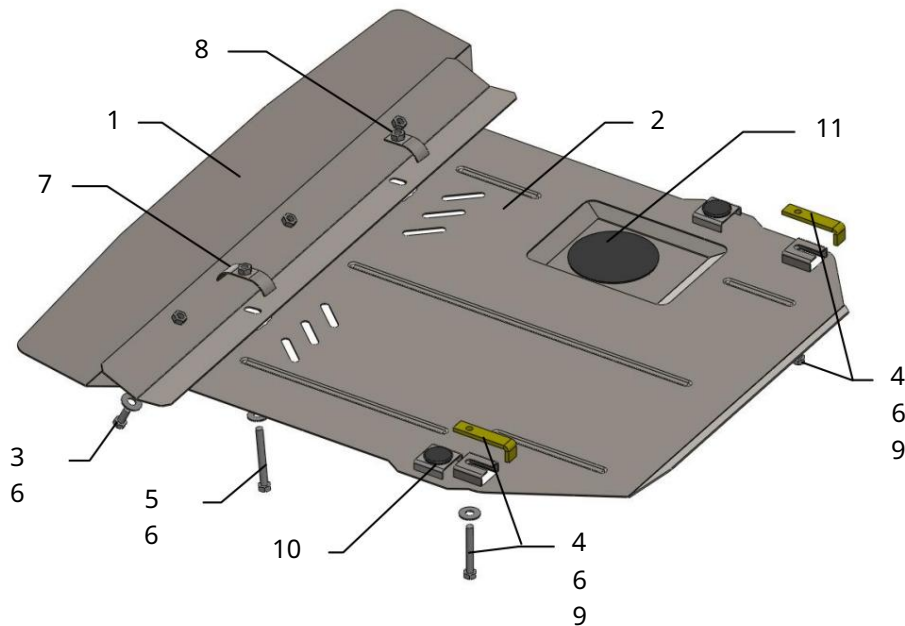

Inštalácia ochrany



Obr. 1

1. Panel 1 pripevníte k priečnej rúre pomocného rámu cez priechodné otvory otvory so skrutkami 5 a upevňovacími prvkami 7 a 8.
2. Umiestnite pásy 9 cez bočné otvory v pomocnom ráme a utiahnite skrutky 4, obr. 1
3. Panel 2 umiestnite dozadu pod skrutky 4 a pripevnite ho k panelu 1 vpredu. skrutky 3.
4. Utiahnite všetky upevňovacie body.

Ochrana sa vzťahuje na motor, prevodovku, chladič, držiak motora, tlmič výfuku. Má otvor na vypustenie oleja.