

Ochrana kľukovej skrine a prevodovky

1,0517,00

Mitsubishi Pajero Sport I
mechanika

Ochrana kľukovej skrine a prevodovky 1.0517.00

Použitelnosť: Mitsubishi Pajero Sport 3.0, M, 2000 - 2009

Úplnosť:

Č. Názov	Označenie	Množstvo	Poznámka	
1	Panel	1.0278.00.6.003.388	1	
2	Panel	1.0517.00.6.003.565	1	
3	Lúč	1.0278.00.6.004.236	1	
4	Lúč	1.0517.00.6.004.285	1	
5	držiak	1.0278.00.6.005.220	2	
6	Skrutka	M8x16	2	
7	Skrutka	M8x25	2	
8	Skrutka	M8x45	6	
9	Skrutka	M10x25	4	
10	Skrutka	M10x40(1,25)	2	Jemná niť
11	Práčka	8	5	
12	Podložka	10	10	
13	Základná doska	STP.6.006.035	1	
14	Základná doska	STP.8.006.015	1	s vodítkom
15	Tlmič nárazov 30		2	

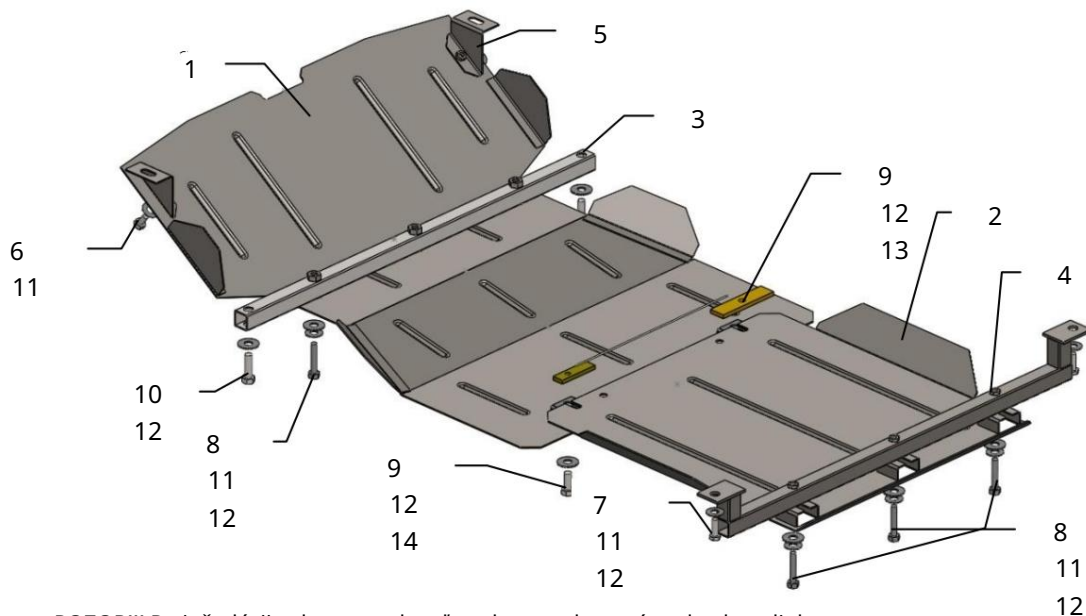

POZOR!!! Po inštalácii ochrany nedovoľte, aby sa ochranné prvky dostali do kontaktu s pohyblivými časťami komponentov a zostáv vozidla.

Inštalácia ochrany.



Obr. 1

1. Nainštalujte konzoly 5 vľavo a vpravo na predný stĺpik matice rámu auta, obr. 1.
 2. Nainštalujte nosník 3 na štandardné matice so skrutkami 10.
 3. Umiestnite platne 13, 14 cez bočné otvory v priečny nosník na upevnenie pák a utiahnite skrutky 9 s podložkami 12, obr. 1.
 4. Namontujte nosník 4 na štandardné matice bočných prvkov vozidla pomocou skrutiek 7, obr. 2.
 5. Nainštalujte panel 2 spredu na skrutky 9, vzadu na nosník 4 pomocou skrutiek 8, nainštalujte panel so zadnými drážkami pre skrutky 9, spredu na konzoly 5 pomocou skrutiek 6, v strede na nosník 3 pomocou skrutiek 8, obr. 2
 6. Uťahnite všetky upevňovacie body.
- Ochrana pokrýva motor a prevodovku.