

Ochrana kľukovej skrine, prevodovka

1,0534,00

Peugeot 208 GTI



Ochrana 1,0534,00

Použitelnosť: Peugeot 208, 1.6THP, 2013 Úplnosť:

Č. neuvadené	Meno	Označenie	Množstvo	Poznámka
1	Panel 2	1,0534,00,6,003,534	1	
	Nosník 3	1,0510,00,6,004,279	1	
	Nosník 4	1,0534,00,6,004,291	1	
	Skrutka 5	8x16	6	
	Skrutka	8x25	2	
	6 Skrutka	8x35	2	
	7 Podložka	A8	12	
	8 Podložka 9	A10	4	
	Tyč	STP.8.006.022	2	S vodítkom
	10 Upevňovací prvok	521.6.013.004	2	S vodítkom
	11 Matica M8		2	

Schéma zostavy ochrany.

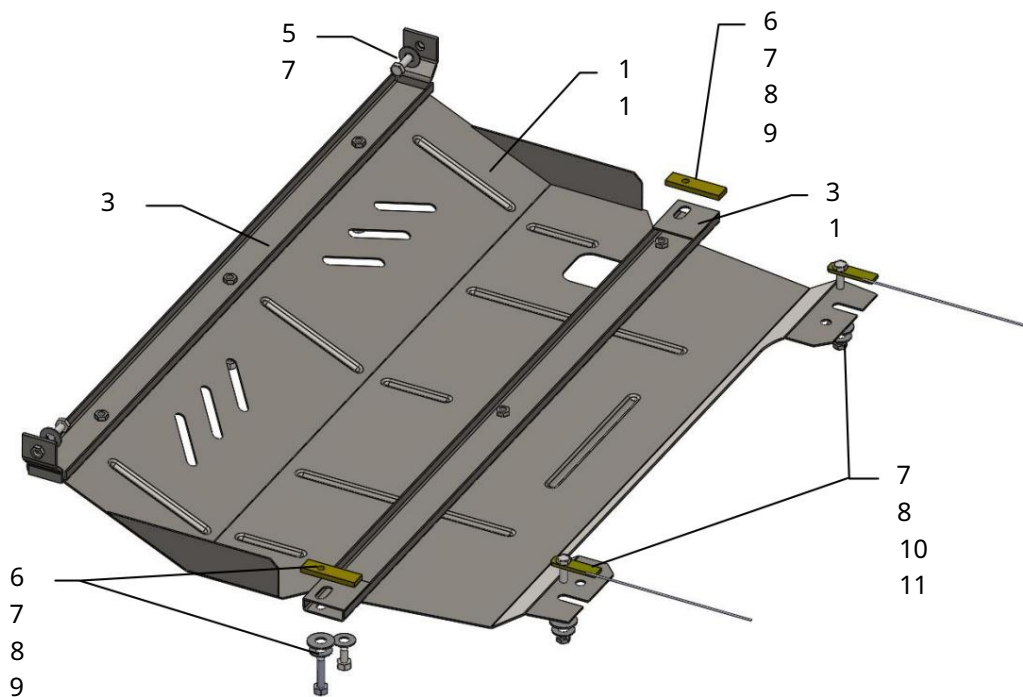

POZOR!!! Po inštalácii ochrany nedovoľte, aby sa ochranné prvky dostali do kontaktu s pohyblivými časťami komponentov a zostáv vozidla.

Inštalácia ochrany

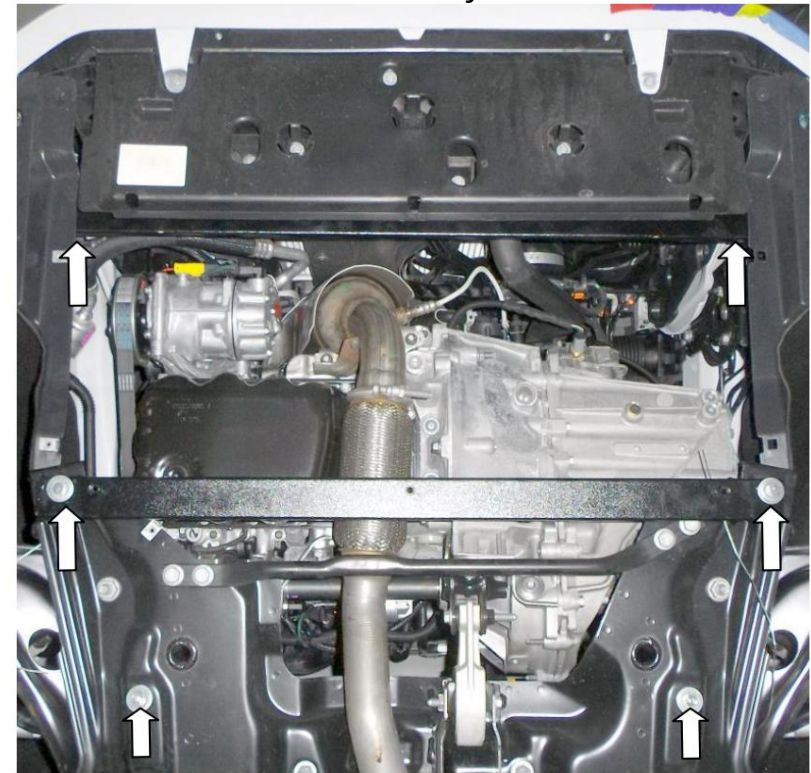

Obr. 1

1. Odstráňte štandardný kryt.
2. Upevnite nosník 2 do štandardných otvorov nosníka motora so skrutkami 6 cez lišty 9, obr. 1.
3. Pripevnite nosník 3 k štandardným úchytkám rámu chladiča vľavo a vpravo pomocou skrutiek 5, obr. 1
4. Vložte upevňovací prvok 10 do bočných otvorov nosníka motora a utiahnite matice 11 s podložkami 7, 8, obr. 1.
5. Vložte panel s drážkami pod nainštalované matice 11 a pripevnite ho k nainštalovaným nosníkom vpredu a v strede pomocou skrutiek 4.
6. Utiahnite všetky upevňovacie body.

Ochrana pokrýva chladič, prevodovku a kľukovú skriňu motora. Je tam otvor na vypustenie oleja.