

Obr. 2

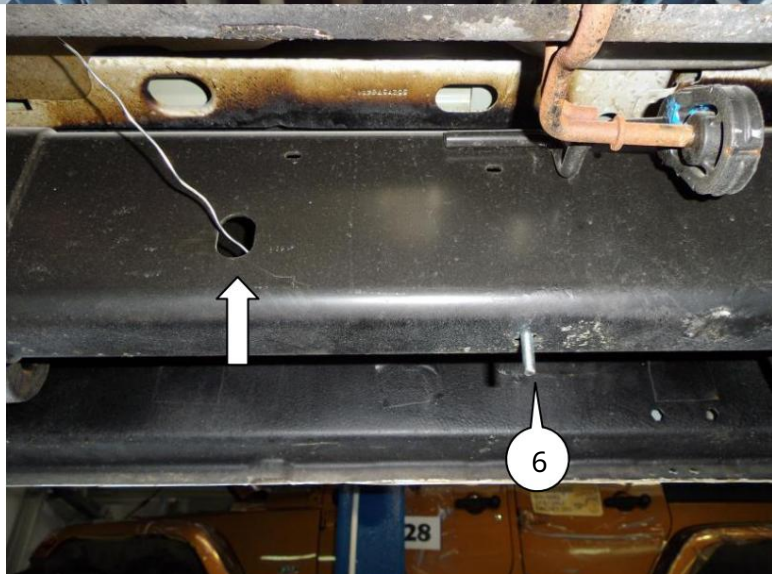

1,0650,00

Ram 1500 (IV. generácia) 2009 –



Obr. 3

POZOR!!! Po inštalácii ochrany nedovoľte, aby sa ochranné prvky dostali do kontaktu s pohyblivými časťami komponentov a zostáv vozidla.

Ochrana 1,0650,00

Použitelnosť: RAM 1500 (IV), 5.7HEMI, SLT, A, 4x4, 2009-

Úplnosť:

Č. <small>neuvádzané</small>	Meno	Označenie	Množstvo vec	Poznámky
1	panel	1.0650.00.6.003.732SB	1	
2	panely	1.0650.00.6.003.733SB	1	
3	panely	1.0650.00.6.003.734SB	1	
4	Nosník 5	1.0650.00.6.004.331SB	1	
	Nosník 6	1.0650.00.6.004.332SB	1	
	Konzola 7	Skrutka	2	
		M6x45	2	
8	Skrutka	M8x25	2	
9	Skrutka	M8x55	2	
10	skrutiek	M8x90	1	
11	Skrutka	M10x25	3	
12	Skrutka	M10x35	3	
13	Skrutka	M10x45	6	
14	Podložka 15	A6	4	
	Podložka 16	A8	11	
	Podložka 17	A10	19	
	Podložka 18	A12	11	
	Grover 19	Tyč	11	
20	Tyč	STP.6.006.016SB	3	
		STP.8.006.022	2	
		521.6.013.003 s vodítko	2	S vodítkom
22	skrutka sebakontrola	M6	2	
23	skrutka sebakontrola	M8	2	
24	Tmič nárazov	Ø30	2	

Schéma montáže chladiča, motora, prevodovky a ochrany manuálnej prevodovky

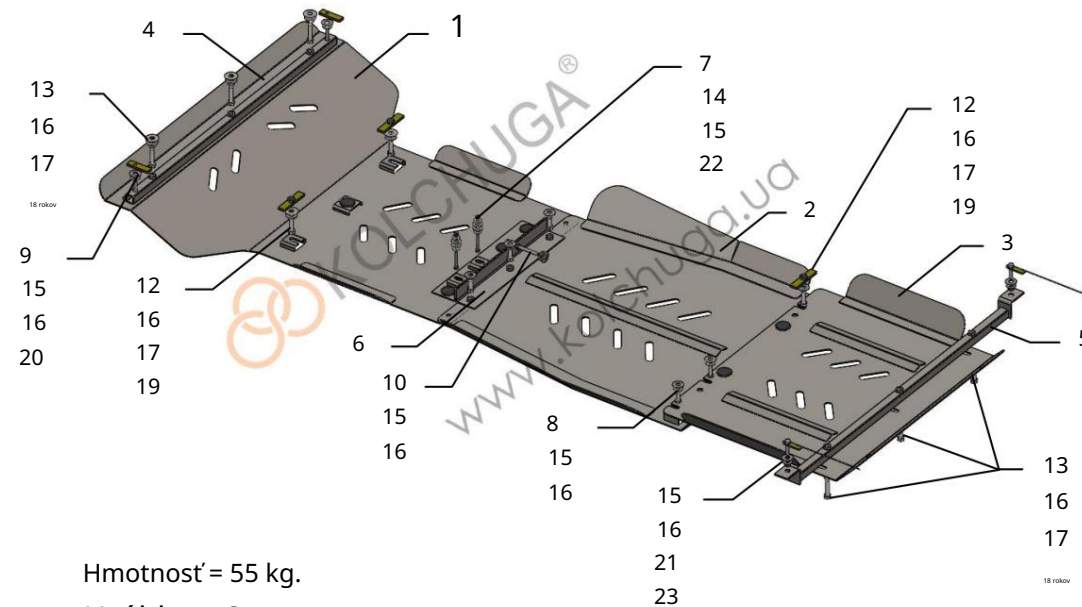

Nastavenie ochrany:

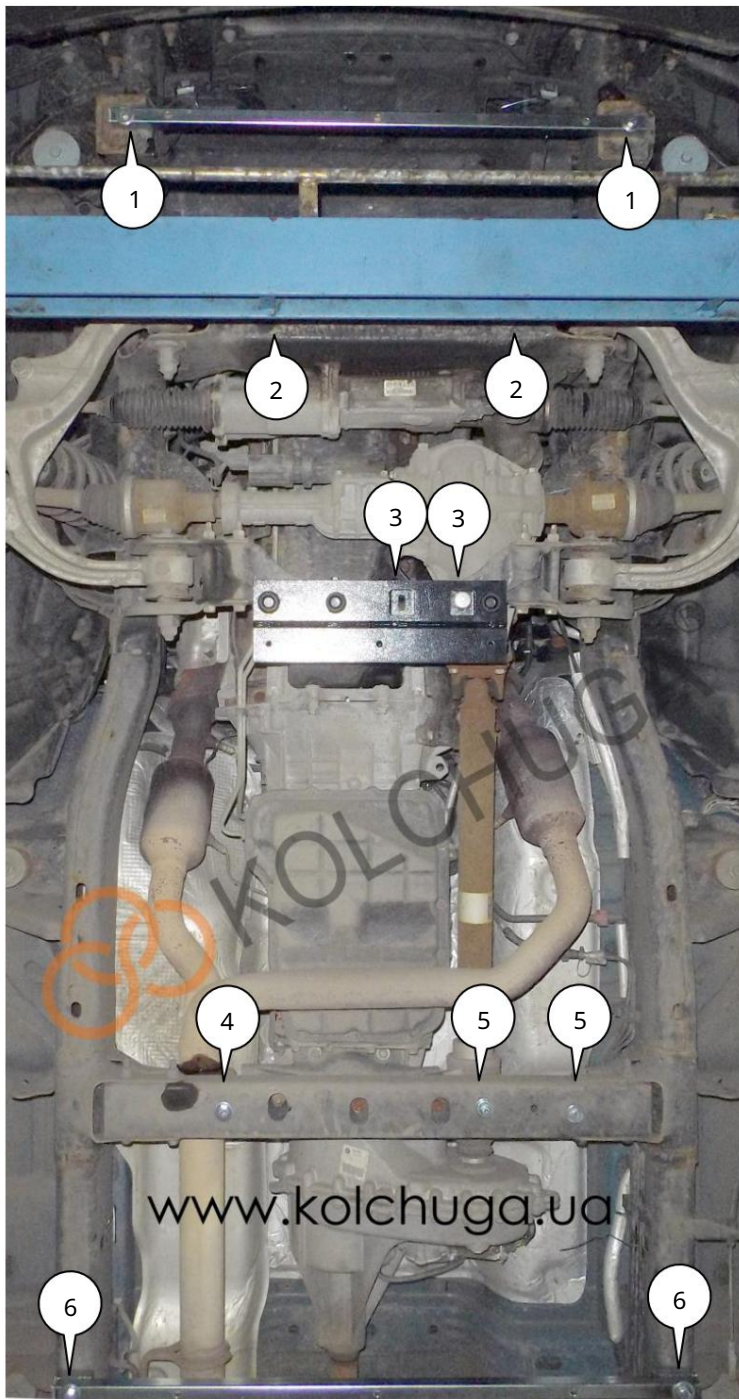

Obr. 1

1. Nainštalujte nosník 4 do otvorov poz. 1 pomocou skrutiek 9 cez lišty 20, obr. 1.
2. Nainštalujte pásky 19 cez štandardné otvory predného nosníka na upevnenie predných pák (poz. 2) a utiahnite ich.
skrutky 12 s podložkami 16, 17 a podložkami 18, obr. 1.
3. Priskrutkujte konzolu 6 k zadnému montážnemu nosníku predné páky pomocou skrutiek 7 s podložkami 14, 15 a matíc 22 (poz. 3), navyše priskrutkujte konzolu 6 z koncovej časti pomocou skrutky 10 s podložkami 15, 16, obr. 1.
4. Nainštalujte tyč 19 cez štandardný otvor v nosníku prevodovky a utiahnite skrutku 12 s podložkami 16, 17 a podložkami 18 (poz. 4), obr. 1.
5. Utiahnite skrutky 8 s podložkami 15, 16 do štandardných matíc nosníka prevodovky, poz. 5, obr. 1.
6. Preveďte cez bočné otvory bočných prvkov Obr. 3 (označené šípkami) a nainštalujte upevňovacie prvky 21 nad štandardné.
otvory bočných prvkov (poz. 6) a priskrutkujte nosník 5 pomocou matíc 23 s podložkami 15, 16, obr. 1. 7. Vložte panel 1 s drážkami pod nainštalovanými skrutkami 12 a priskrutkujte ho k nosníku 4 skrutkami 13 s podložkami 16, 17, Grover 18 a ku konzole 6 skrutkami 11 s podložkami 16, 17.
a Grover 18, obr. 2.
8. Vložte panel s 2 drážkami pod prevodovku namontovanú na nosníku skrutky 11, 12 a k držiaku 5 pod skrutkami 11 Obr. 2.
9. Vložte panel 3 s drážkami pod panel 2 a pripevnite ho k nosníku 5 pomocou skrutiek 13 s podložkami 16, 17 a Groverom 18, obr. 2.
10. Utiahnite všetky upevňovacie body.

Ochrana sa vzťahuje na chladič, motor, prevodovku a manuálnu prevodovku.