

Ochrana kľukovej skrine, prevodovka

1,0680,00

Peugeot 2008



Ochrana 1,0680,00

Použitelnosť: Peugeot 2008, 1.2i, 2016-

Úplnosť:

č.	Meno	Označenie	Množstvo	Poznámka
1	Panel 2	1,0680,00,6,003,766	1	
	Nosník 3	1,0680,00,6,004,338	1	
	Skrutka	6x20	2	
4	skrutky	6x25	2	
5	Skrutka	8x16	3	
6	Skrutka	8x25	2	
7	Skrutka	10x25	2	
8	Podložka	A6	4	
9	Podložka	A8	7	
10	Podložka	A10	5	
11	Pásk	STP.8.006.017SB	2	
12	dosiek	STP.8.006.028	2	S vodítkom
13	Greber 14	M8	5	
	Greber	M10	2	

Schéma zostavy ochrany.

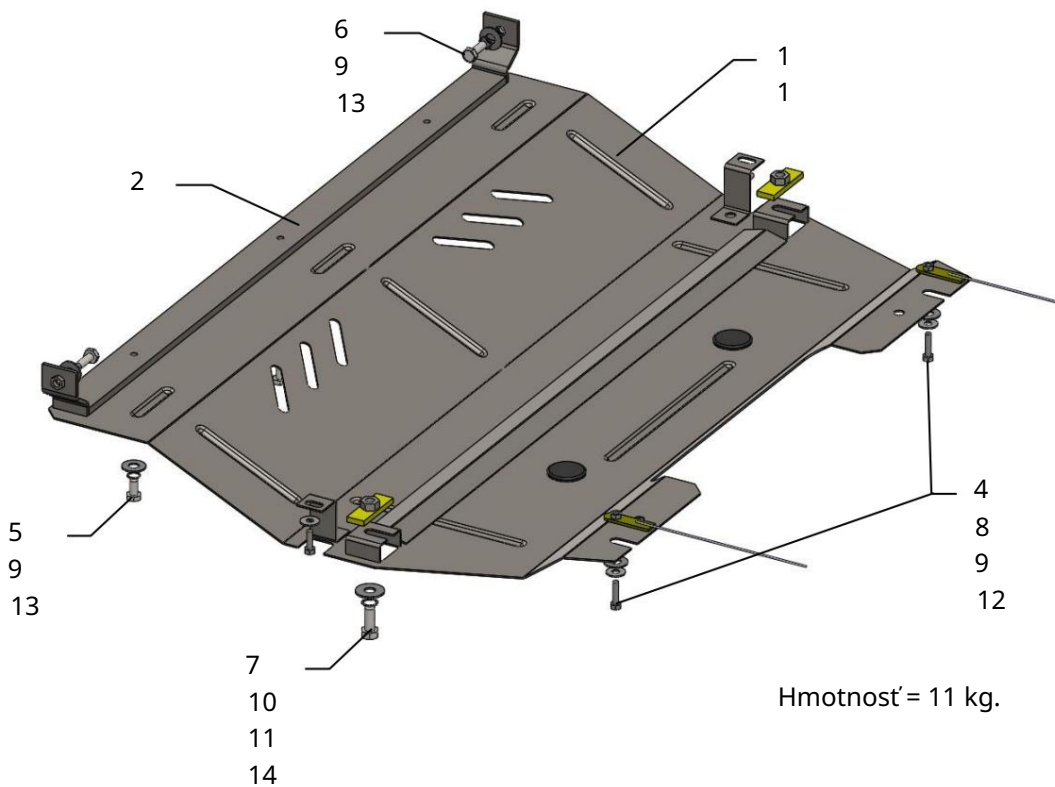

Inštalácia ochrany.

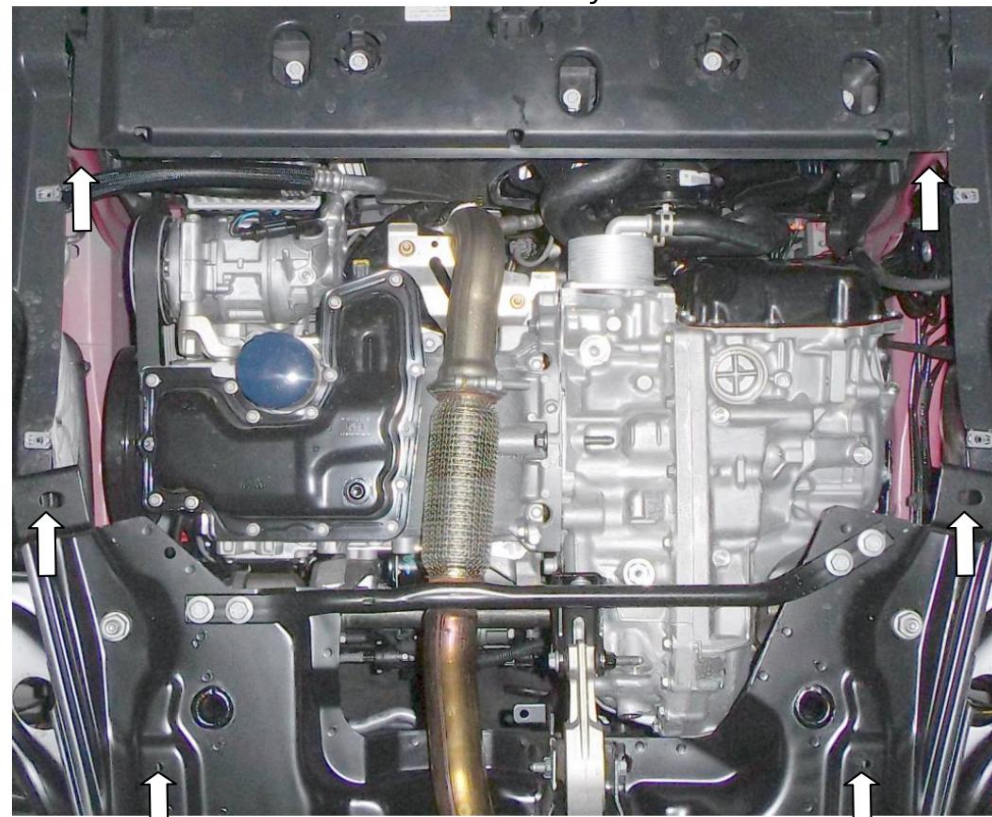

Obr. 1

1. Odstráňte štandardný kryt.
  2. Pripevnite nosník 2 k štandardným úchytkám rámu chladiča vľavo a vpravo pomocou skrutiek 6, obr. 1
  3. Nasadte pásy 11 cez bočné otvory nosníka motora a utiahnite skrutky 7, obr. 1.
  4. Umiestnite pásy 12 cez otvory na zadnej strane nosníky motora a utiahnite skrutky 4 s podložkami 8, 9, obr. 1.
  5. Vložte panel s drážkami pod nainštalovanými skrutkami spredu upevnite skrutkami 5 k nosníku 2.
  6. Utiahnite všetky upevňovacie body.
- POZOR!!! Po inštalácii ochrany nedovoľte, aby sa ochranné prvky dostali do kontaktu s pohyblivými časťami komponentov a zostáv vozidla.

Ochrana pokrýva prevodovku a kľukovú skriňu motora.