

Obr. 2



Сталевий захист двигуна  
 **KOLCHUGA**<sup>®</sup>  
[www.kolchuga.ua](http://www.kolchuga.ua)

1 0700,00

Audi A4 B6, B7

2000 – 2008

## Ochrana 1,0700,00

Použitelnosť: Audi A4 quattro B6, B7, 2.5TDi, A,  
Audi A4 B6, B7, 2.5TDi, M, pohon predných kolies, 2000–2008

Úplnosť:

| Nie. | Meno                               | Označenie              | Množstvo | Poznámky                 |
|------|------------------------------------|------------------------|----------|--------------------------|
|      | Panel                              | 1.0700.00.6.003.930 SB | 1        |                          |
| 1    | Krídlo                             | 1.0125.00.6.001.078 SB | 1        |                          |
| 2    | Konzola                            | 1.0125.00.6.001.079 SB | 1        |                          |
| 3 4  | Krídla 5                           | 1.0125.00.6.005.215 SB | 1        |                          |
|      | Skrutka 6                          | M6x20                  | 3        |                          |
|      | Skrutka 7                          | M8x16                  | 6        |                          |
|      | Skrutka 8                          | M8x25                  | 9        |                          |
|      | Skrutka 9                          | M10x35                 | 2        |                          |
|      | Podložka 10                        | A6                     | 3        |                          |
|      | Podložka 11                        | A8                     | 21       |                          |
|      | Podložka 12 13                     | A10                    | 20       |                          |
| 14   | Klietková matica                   | M10                    | 2        |                          |
|      | Grover Nut Upevňovacia tyč v tvare | M8                     | 3 4      | samosvorný vložiteľ klip |
| 15   | U Tlmič                            | 521.6.013.002          | 3        |                          |
| 16   | nárazov                            | STP.6.006.016SB Ø30    | 2        |                          |
| 17   |                                    |                        | 2        |                          |

Schéma montáže ochrany motora a prevodovky

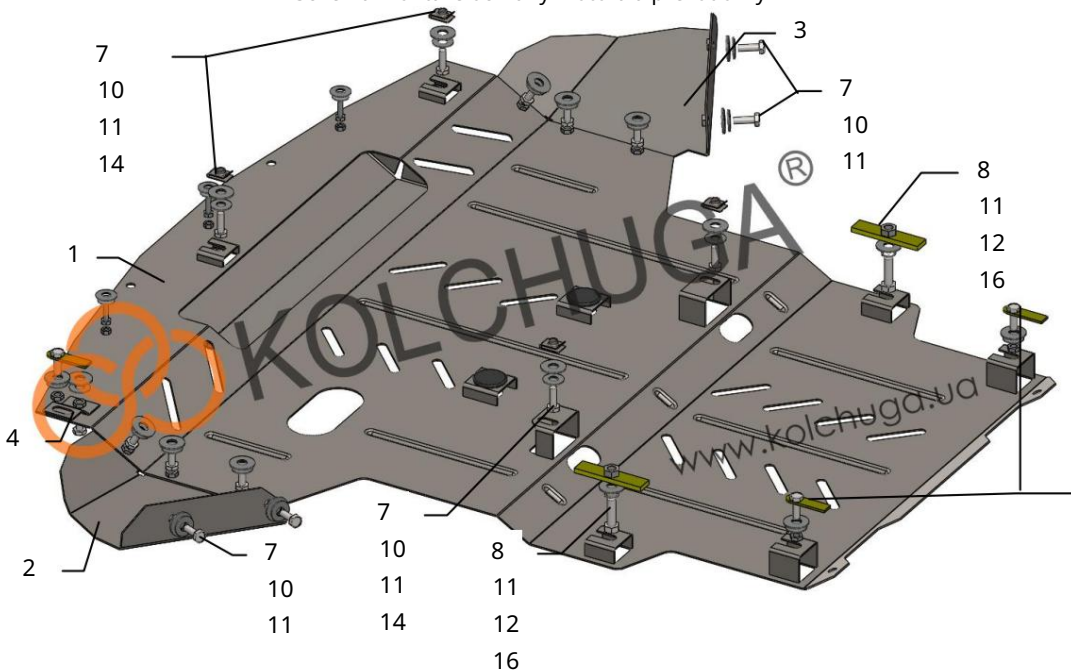

POZOR!!! Po inštalácii ochrany nedovoľte, aby sa ochranné prvky dostali do kontaktu s pohyblivými časťami komponentov a zostáv vozidla.

## Inštalácia ochrany.

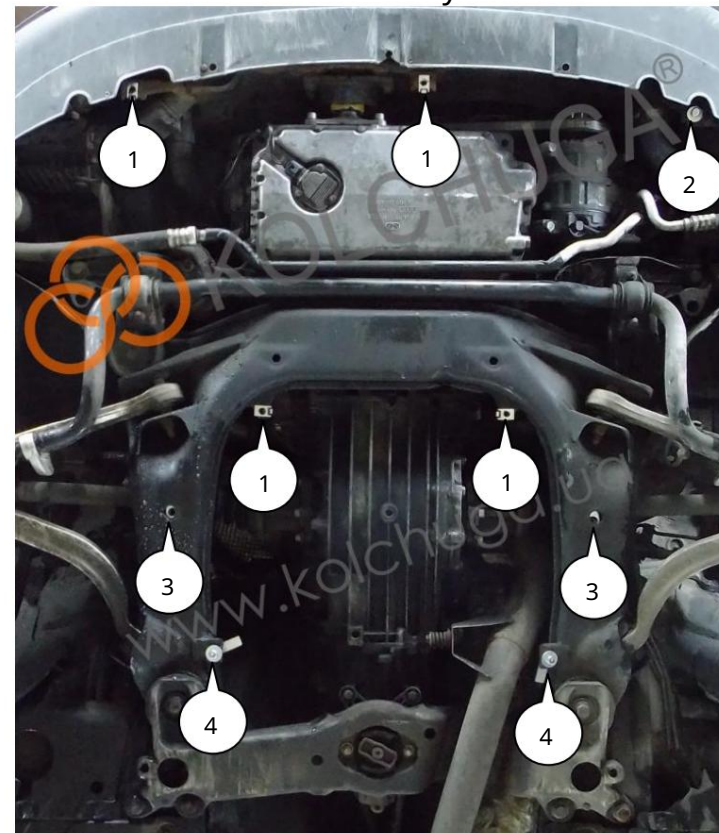

Obr. 1

1. Odstráňte štandardný kryt.
2. Nainštalujte matice 14 na ich štandardné miesta, poz. 1, obr. 1.
3. Nainštalujte upevňovací prvok 15 do štandardného otvoru a priskrutkujte ho. konzolu 4 pomocou matice 13 s podložkami 10, 11, poz. 2, obr. 1.
4. Nainštalujte pásy 16 (poz. 3) cez štandardné otvory nosníka motora, obr. 1.

5. Nainštalujte upevňovací prvok 15 do štandardných otvorov (poz. 4) a utiahnite ho matica 13 s podložkami 10, 11, obr. 1.

6. Umiestnite panel 1 pod nainštalovaný upevňovací prvok 15 a zaistite ho. ostatné upevňovacie body pomocou skrutiek 7, 8.

7. Bočné blatníky pripevnite k panelu 1 a obloženiu blatníka vozidla pomocou skrutiek 5, 7.

8. Uťahnite všetky upevňovacie body.

Ochranný kryt zakrýva motor a prevodovku. Hmotnosť = 15,5 kg.