



Obr. 2

POZOR!!! Po inštalácii ochrany nedovoľte, aby sa ochranné prvky dostali do kontaktu s pohyblivými časťami komponentov a zostáv vozidla.



Сталевий захист двигуна
KOLCHUGA[®]
www.kolchuga.ua

1,0709

Audi A4 B9

2015 –

Nedá sa nainštalovať na
2.0TDI s Webastom!

Obrana 1,0709

Použitelnosť: Audi A4 B9, 1.8TFSI, 2.0FSI, 2.0TDI, A, 2015-

Úplnosť:

Číslo položky	Meno	Označenie	Množstvo	Poznámky
1	Panel	1.0709.00.8.003.1371	1	
2	Panel	1.0709.00.8.003.1372	1	
3	Lúč	1.0709.00.6.004.485SB	1	
4	Konzola	1.0709.00.6.005.323	1	výška = 35 mm
5	Konzola	1.0709.00.6.005.324	1	výška = 45 mm
6		M6x20	1	
7		M6x25	2	
8	Skrutka	M8x25	11	
9	Skrutka	M8x70	1	
10	Skrutka	M8x80	1	
11	Podložka	A6	5	
12	Podložka	A8	17	
13	Matica	A10	2	
14	Samosvorný upevňovací prvok	M8	2	
15		521.6.013.002-01	2	
16		STP.6.006.037SB	4	
17	Klietková matica	M6	5	
18	Nitovacia matica	M8	2	
19	Tlmič nárazov 30		8	
20	Grover	M8	11	

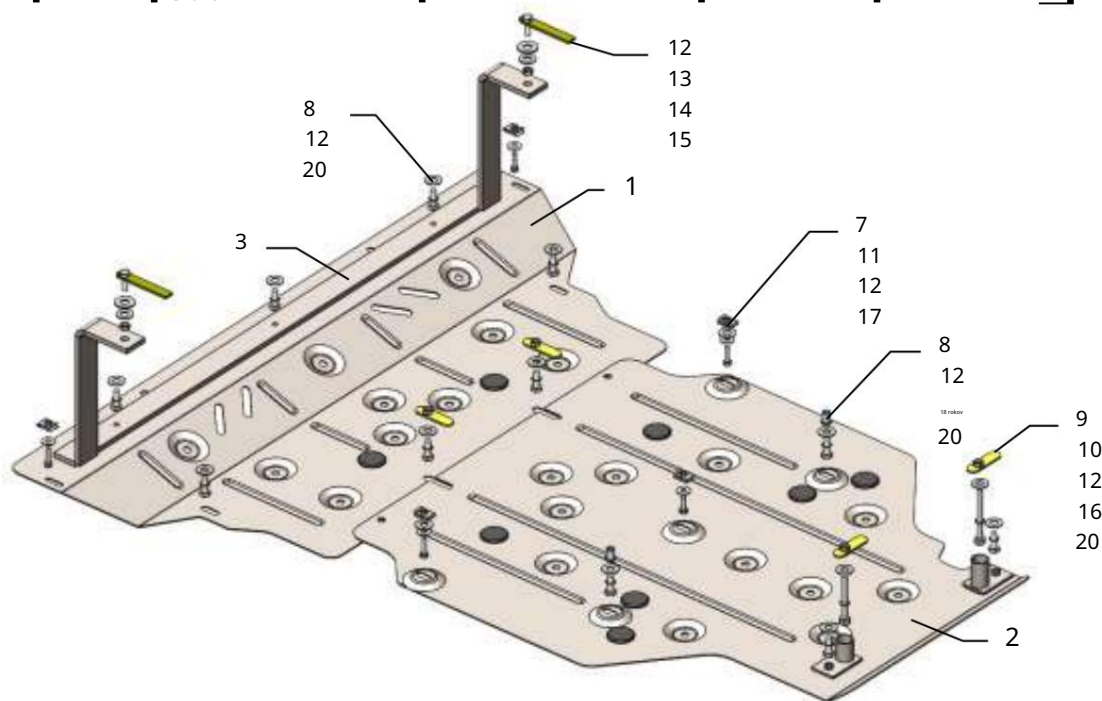

Inštalácia ochrany.

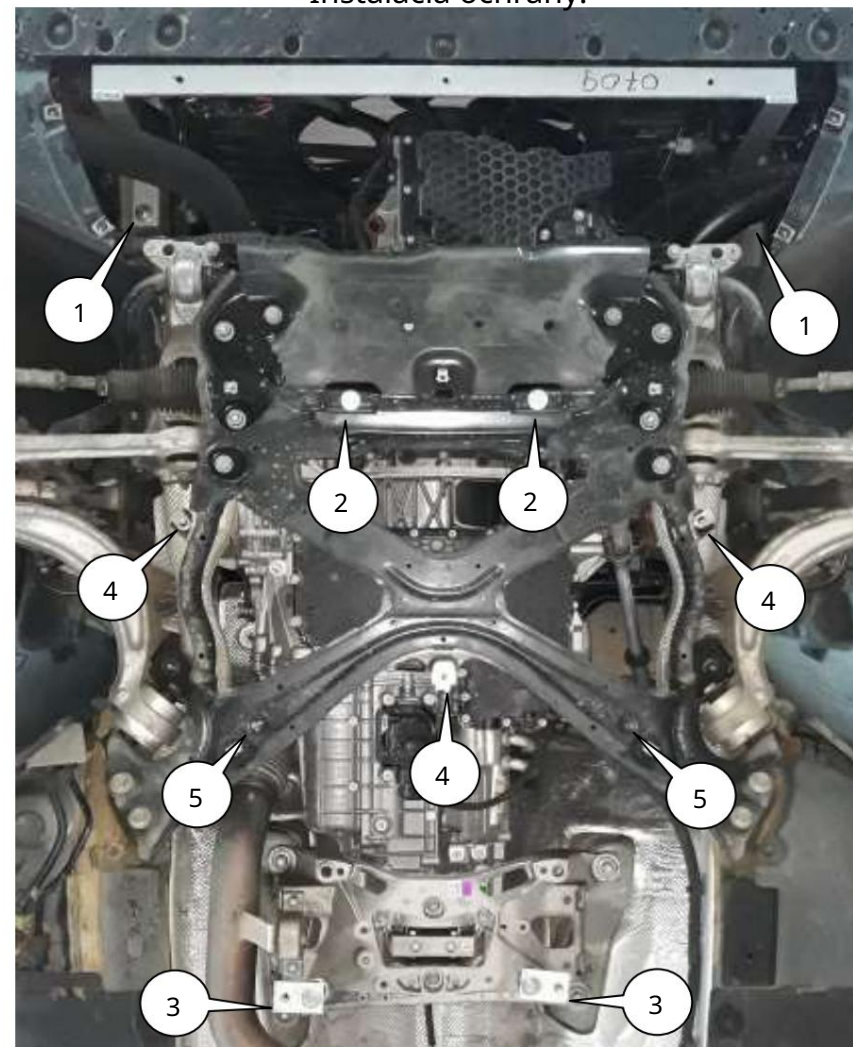

Obr. 1

1. Odstráňte štandardný kryt.
2. Nainštalujte nosník 3 do otvorov bočných prvkov vozidla poz. 1 pomocou upevňovacích prvkov 15 a matíc 14.
3. Nainštalujte konzoly 4, 5 do otvorov nosníka prevodovky poz. 3 pomocou skrutiek 9, 10, a pásy 16, obr. 1.
4. Pripevnite skrutky 8 pomocou pásov 16 do otvorov pomocného rámu poz. 2, Obr. 1.
5. Nainštalujte panel 2 s drážkami pre skrutky 8 poz. 2 na konzoly 4, 5 skrutky 8 poz. 3 a k zostávajúcim upevňovacím bodom skrutkami 6, 7, 8.
6. Nainštalujte panel 1 s drážkami pre skrutky 8 a na nosník 3 pomocou skrutiek 8.
7. Utiahnite všetky upevňovacie body.

Ochrana pokrýva motor a prevodovku. Hmotnosť = 19,5 kg.