

Obr. 2

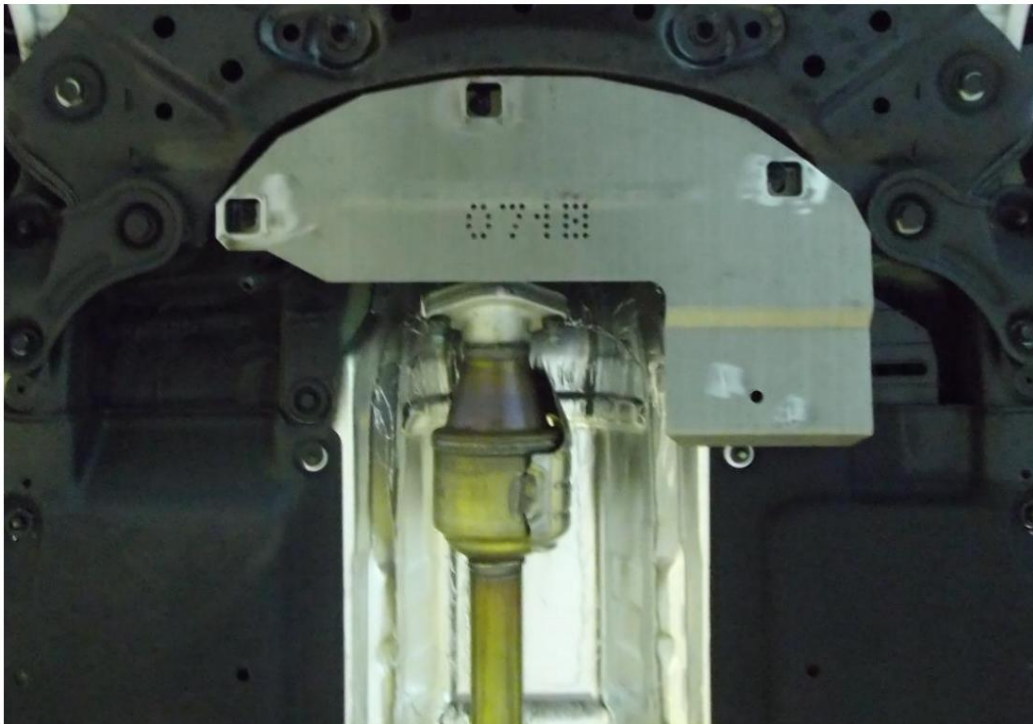

Obr. 3

Сталевий захист двигуна  
**KOLCHUGA**<sup>®</sup>  
[www.kolchuga.ua](http://www.kolchuga.ua)

1,0718,00

Hybridná Kia Niro



## Ochrana 1,0718,00

Použitelnosť: Kia Niro Hybrid 1.6i, A, 2016-

Úplnosť:

Č.	Meno	Označenie	Množstvo	Poznámka
1	panel	1.0718.00.6.003.821C5	1	
2	panely	1.0718.00.6.003.974SB	1	
3	Krádlo 4	1.0718.00.6.001.139SB	2	
	Nosník 5	1.0718.00.6.004.354SB	1	
	Konzola 6 Panel	1.0718.00.6.005.327SB	1	
		STP.8.003.279	1	
7	Skrutka	M6x20	19	
8	Skrutka	M8x16	6	
9	Skrutka	M8x25	5	
10	Skrutka	M10x35	2	
11	Podložka	A6	19	
12	Podložka	A8	28	
13	Podložka	A10	7	
14	Doska Alebo klietková matica M6	STP.6.006.020SB	13	Matica-svorka M6
15	barov 16	STP.8.006.016SB	2	
	barov 17	STP.8.006.022	3	
	tlmičov 30		1	

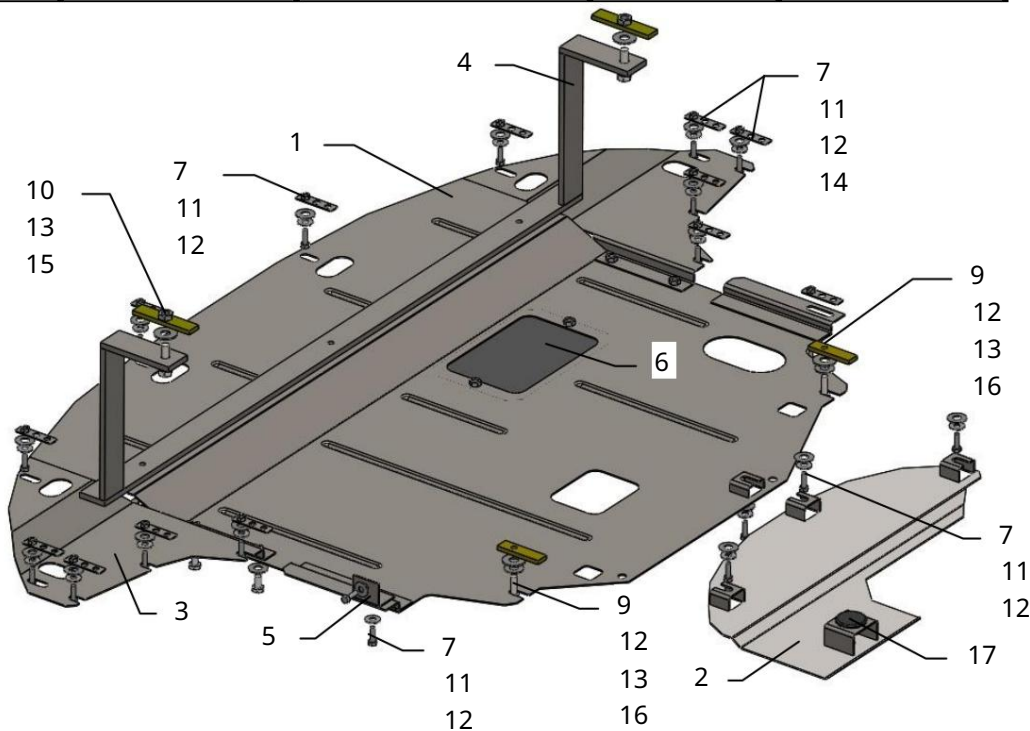

## Inštalácia ochrany

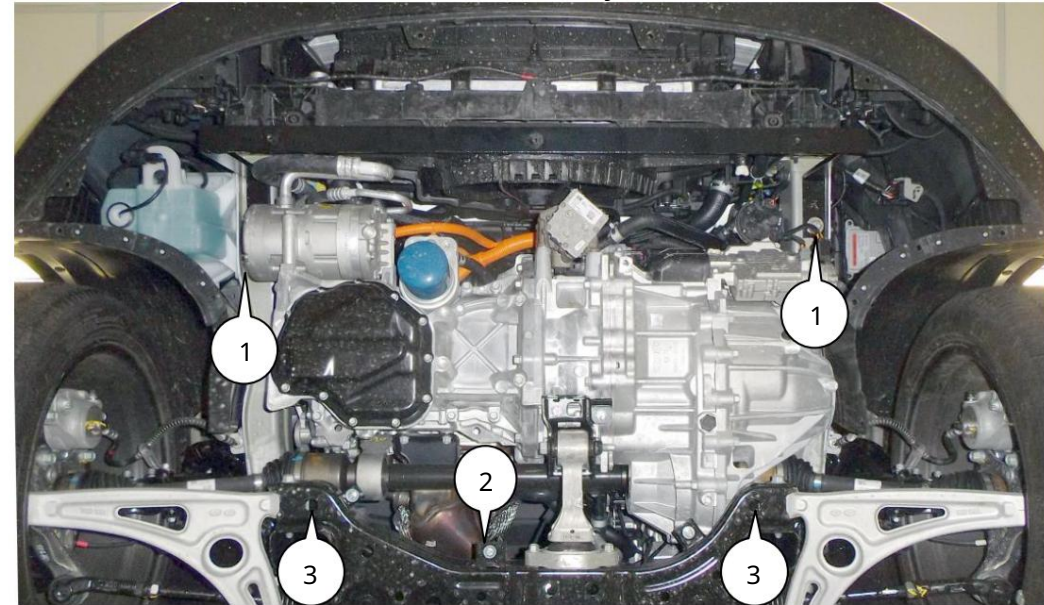

Obr. 1

1. Odstráňte štandardný plastový kryt.
2. Nainštalujte nosník 4 do otvorov bočných prvkov vozidla pomocou líšt 15 a skrutiek 10. Obr. 1, poz. 1.
3. Zaskrutkujte štandardnú skrutku M6 alebo skrutku 7 s podložkami 11, 12 do štandardnej matice nosníka motora, poz. 2, obr. 1.
4. Nasadte pásy 16 cez bočné otvory nosníka motora a zaskrutkujte skrutky 9, poz. 3, obr. 1.
5. Vložte panel 1 s drážkami pre štandardnú skrutku a skrutky 9 a upevnite na nosník 4 skrutkami 9.
6. Pripevnite blatníky 3 k panelu 1 pomocou skrutiek 8, k nárazníku a k blatníku auta pomocou skrutiek 7 a konzol 14 (manuálne ohýbať dosky 14 ).
7. Namiesto štandardnej ochrany nainštalujte panel 2 pomocou štandardných upevňovacích prvkov alebo skrutiek 7, obr. 3.
8. Utiahnite všetky upevňovacie body.

POZOR!!! Po inštalácii ochrany nedovoľte, aby sa ochranné prvky dostali do kontaktu s pohyblivými časťami komponentov a zostáv vozidla.

Hmotnosť = 18,8 kg.

15.01.2017