



Obr. 2

Ochrana klukovej skrine, prevodovka

Kolčuga

1,0734

BMW 120i E87

2004 – 2011



VIN: WBAUF51020JT40169



Obr. 3

Obr. 4

Ochrana sa vzťahuje na motor, prevodovku a chladič.

POZOR!!! Po inštalácii ochrany nedovoľte, aby sa ochranné prvky dostali do kontaktu s pohyblivými časťami komponentov a zostáv vozidla.

Obrana 1,0734

Použitelnosť: BMW 120i, 2.0i, A, 2004 – 2011.

Úplnosť:

Nie.	Meno	Označenie	Množstvo	Poznámka
1	panel	1.0734.00.6.003.839	1	
2	panely	1.0734.00.6.003.840	1	
3	lúče	1.0734.00.6.004.359	1	
4	lúče	1.0734.00.6.004.360	1	
5	Škrutka	M8x55	2	
6	Škrutka	M8x45	3	
7	Škrutka	M8x35	2	
8	Škrutka	M8x25	6	
9	Škrutka	M6x25	2	
10	skrutiek	M6x20	3	
11	Podložka 12	A12	2	
	Podložka 13	A10	13	
	Podložka 14	A8		
	Podložka 15	A6	5	
	Grover 16 Tyč	M8	2	
		STP.8.006.022	4	
17	Pásk	STP.6.006.020SB	2	
18	Timič nárazov 30 19		2	
	Matica	M8	2	samosvorný

Schéma montáže ochrany kľukovej skrine a prevodovky.

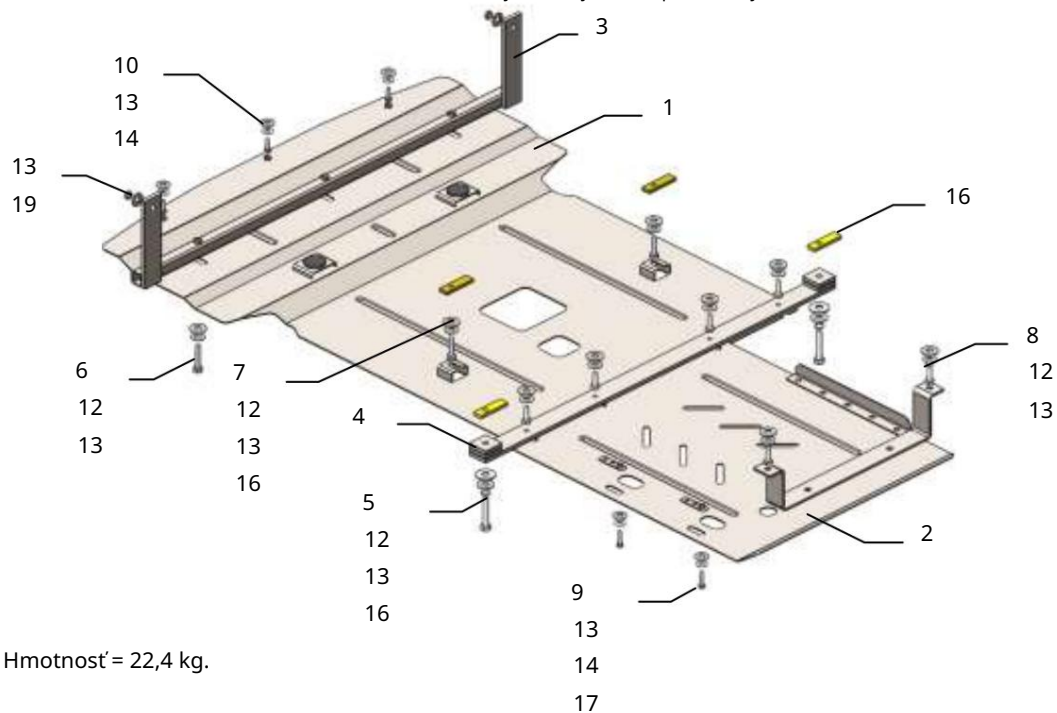

Hmotnosť = 22,4 kg.

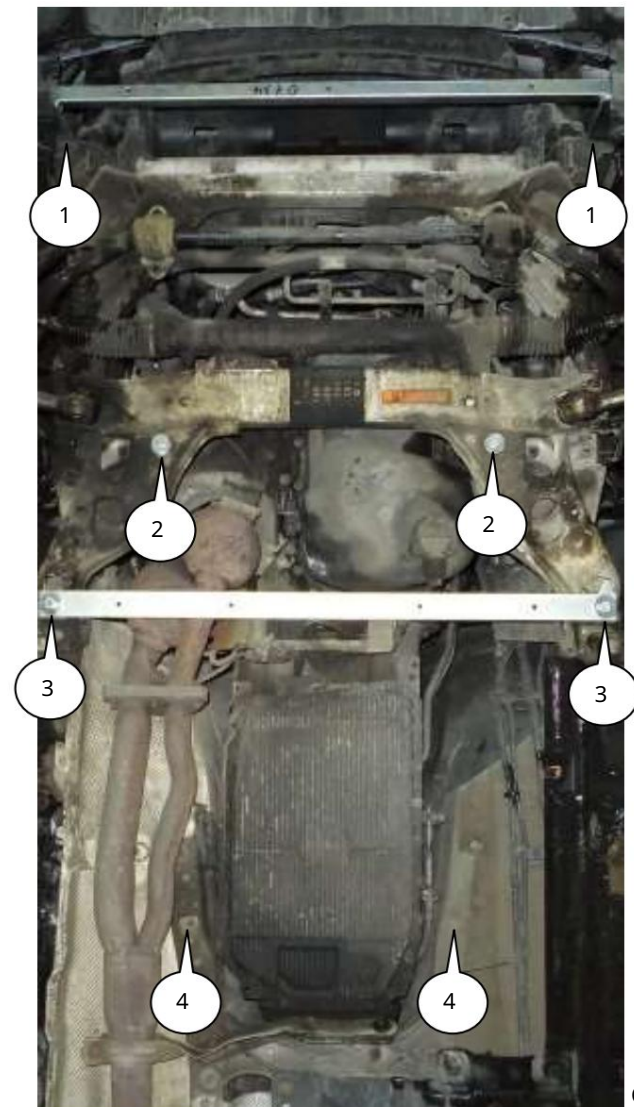

Obr. 1

1. Odstráňte štandardný plastový ochranný kryt.
2. Nainštalujte nosník 3 do štandardných stĺpikov pomocou matíc 19 (pozícia 1), obr. 1.
3. Nainštalujte nosník 4 do otvorov pomocného rámu pomocou skrutiek 5 pásky 17 a utiahnite skrutky 8 (poz. 3), obr. 1.
4. Pripevnite skrutky 7 do otvorov v pomocnom ráme pomocou páskov 16 (poz. 2), Obr. 1.
5. Vložte panel 1 s drážkami pod nainštalovanými skrutkami 7, 8 spredu do nosníka 3. pomocou skrutiek 6 a k nárazníku pomocou skrutiek 10, obr. 1, 2.
6. Nainštalujte panel 2 na nosník 4 a do bočných prvkov pomocou skrutiek 8 (poz. 4), obr. 1, 2.
7. Utiahnite všetky upevňovacie body.