



Obr. 2

Сталевий захист двигуна
KOLCHUGA[®]
www.kolchuga.ua

1,0787

Great Wall Wingle 5
Euro 5



1. Odskrutkujte 2 skrutky štandardnej ochrany kľukovej skrine, poz. 1, obr. 1.
2. Umiestnite tyč 9 cez priechodný otvor priečneho nosníka vozidla a utiahnite skrutku 5, poz. 2, utiahnite skrutky 3, poz. 3, obr. 1.
3. Vložte panel 1 s drážkami pod skrutky 3, 5 a pod štandardnú ochranu kľukovej skrine.
4. Vložte lišty 8 do stredových otvorov stredného priečneho nosníka a utiahnite skrutky 4, poz. 4, obr. 2.
5. Umiestnite upevňovací prvok 10 cez bočné otvory zadného priečneho nosníka a utiahnite matice 11.
6. Vložte panel 2 s drážkami pre skrutky 3, 4, 5 (z prednej strany pod panel 1), obr. 2
7. Uťahnite všetky upevňovacie body.

Ochrana sa vzťahuje na motor, prednú nápravu, prevodovku, manuálnu prevodovku, chladič.

Ochrana 1,0787

Použitelnosť: Great Wall Wingle 5, 2.0D, M, 2011-
Euro 5 (s filtrom pevných častíc)

Úplnosť:

č.	Meno	Označenie	Množstvo	Poznámka
1	panel	1.0787.00.6.003.918SB	1	
2	panely	1.0787.00.6.003.920SB	1	
3	skrutky	M8x25	2	
4	skrutky	M10x35	2	
5	Skrutka	M10x55	1	
6	Podložka	A8	4	
7	Podložka	A10	7	
8	Plank	016SB	2	
9	Plank	018SB	1	
10	spojovacích prvkov	521.6.013.002	2	S vodičkom
11	Oreška	SAMOUZÁVER M8 DIN 985	2	
12	Črover M10 13		3	
	Tlmič nárazov 30 Schéma		2	

montáže ochrany klukovej skrine a prevodovky.

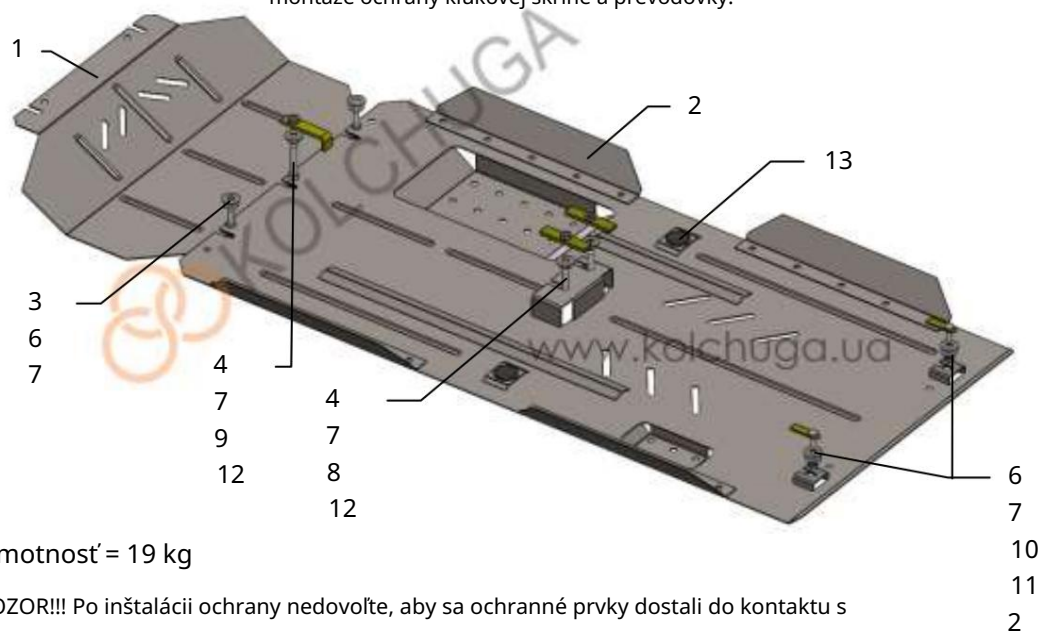

Hmotnosť = 19 kg

POZOR!!! Po inštalácii ochrany nedovoľte, aby sa ochranné prvky dostali do kontaktu s pohyblivými časťami komponentov a zostáv vozidla.

Inštalácia ochrany

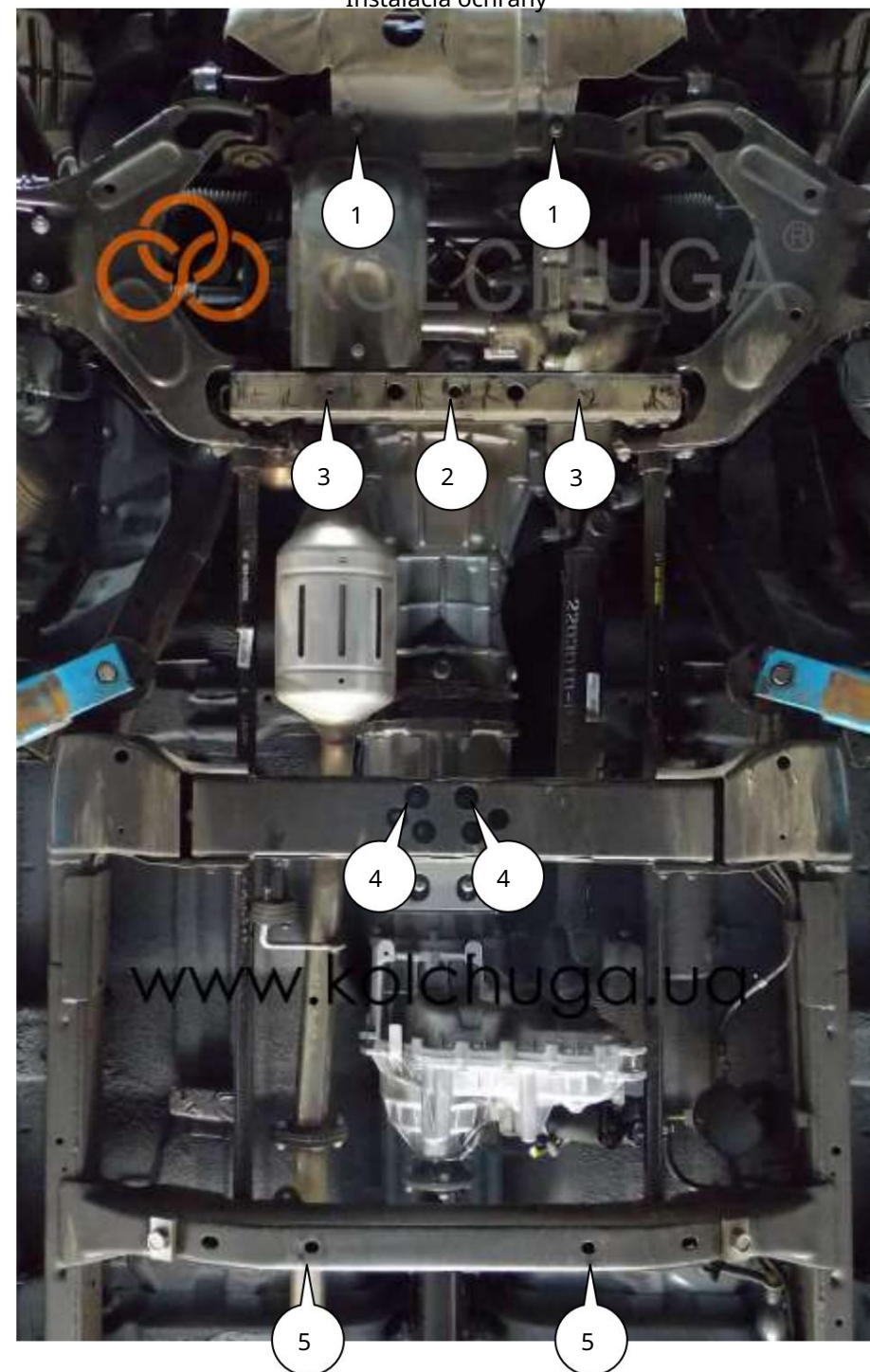

Obr. 1