

Obr. 2



Obr. 3



Сталевий захист двигуна
KOLCHUGA[®]
www.kolchuga.ua

1.0790.00

MASERATI LEVANTE (3.0 diesel) 2016 -

Automatická

prevodovka s posilňovačom riadenia

POZOR!!! Po inštalácii ochrany nedovoľte, aby sa ochranné prvky dostali do kontaktu s pohyblivými časťami komponentov a zostáv vozidla.

Ochrana 1,0790,00

Použitelnosť: Maserati Levante, 3.0 TDi, A, 2016 – rok výroby

Úplnosť:

Nie.	Meno	Označenie	Množstvo	Poznámky
1	Panel 2	1.0790.00.6.003.883 SB	1	
	Konzola 3	1.0790.00.6.005.341 SB	1	
	Skrutka 5	M6x20	4	
	Skrutka 6	M8x25	2	
	Skrutka 7	M10x25	1	
	Podložka 8	M10x55	2	
	Podložka 9	A6	4	
	Podložka 10	A8	6	
	Podložka 11	A10	5	
	Grover 12	Tyč	3	
	13	Tlmič nárazov	1	
		STP.6.006.018SB	2	
		Ø30	3	

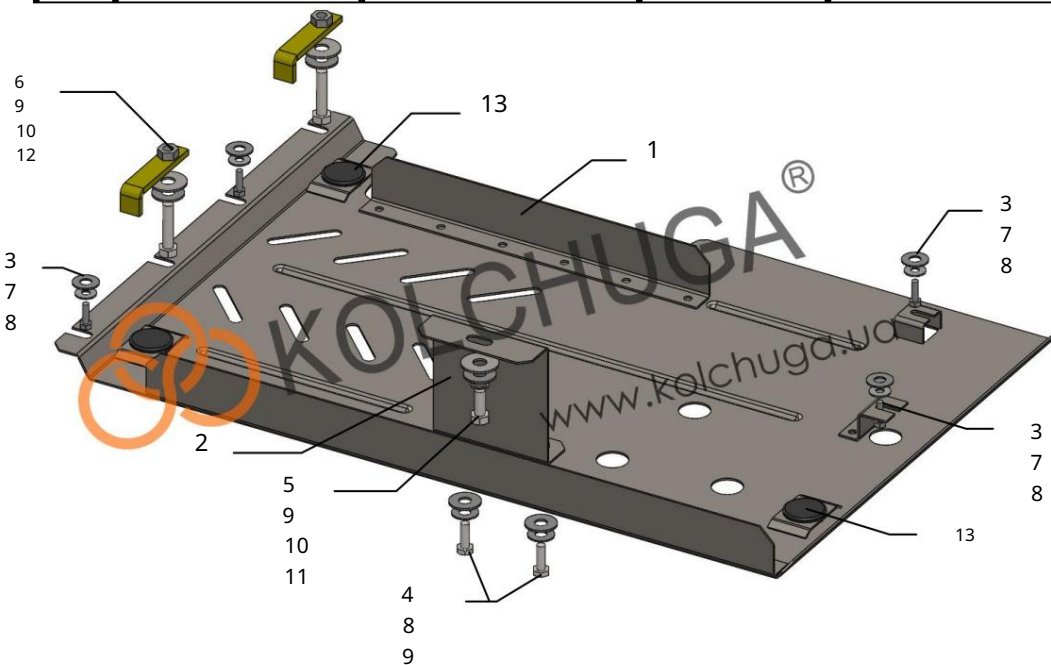

Nastavenie ochrany:

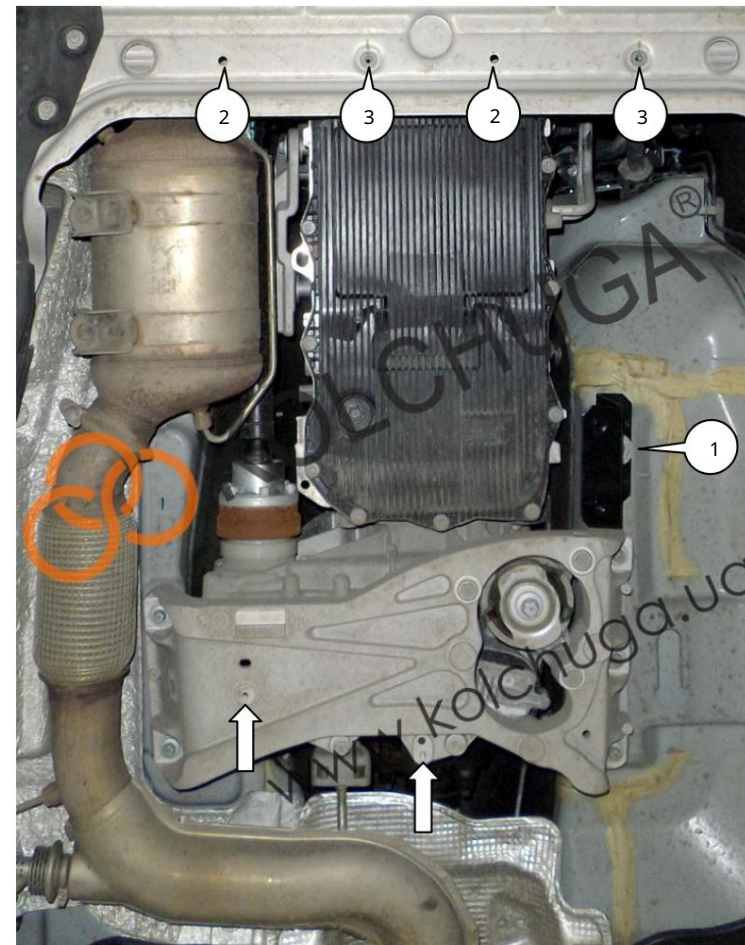

Obr. 1

1. Nainštalujte konzolu 2 do štandardnej matice v bočnom nosníku (poz. 1) pomocou skrutky 5, podložiek 11 a podložiek 9, 10, obr. 1.
2. Nainštalujte pásy 12 cez otvory v pomocnom ráme motora a utiahnite skrutky 6 s podložkami 9, 10 (poz. 2), obr. 1.
3. Uťahnite skrutky 3 s podložkami 7, 8 do štandardných matíc pomocného rámu (poz. 3), obr. 1.
4. Umiestnite panel 1 pod nainštalované skrutky a priskrutkujte ho k konzole 2 so skrutkami 4 a podložkami 8, 9 k nosníku prevodovky so skrutkami 3 a podložkami 7, 8, obr. 2, 3.
5. Uťahnite všetky upevňovacie body.

Strážnik zatvára kontrolný bod.

Hmotnosť = 7,7 kg.