



Obr. 2

POZOR!!! Po inštalácii ochrany nie je povolený kontakt ochranných prvkov s pohyblivými prvkami jednotiek a zostáv vozidla.



Сталевий захист двигуна  
**KOLCHUGA**<sup>®</sup>  
www.kolchuga.ua

1,0804,00

TOYOTA TUNDRA II 2007

– 2013

TOYOTA SEQUOIA II 2008 –

## Ochrana 1,0804,00

Použitelnosť: TOYOTA Tundra 5.7i, 4.7i, A, 2007–2013, TOYOTA Sequoia 5.7i,

4.7i, A, 2008–

Úplnosť:

Č. <small>neuvedené</small>	Meno	Označenie	DO- V	Poznámka:
1	Panel	1.0804.00.6.003.937 CB 1		
2	Panel	1.0804.00.8.003.1507	1	
3	Panel	1.0804.00.6.003.938 SB 1		
4	Konzola 1.0804.00.6.005.353 SB 2			
5	Skrutka	M6x25	3	
6	Skrutka	M8x25	6	
7	Skrutka	M10x35	6	
8	Skrutka	M10x55	2	
9	Práčka	A6	3	
10	Práčka	A8	13	
11	Práčka	A10	<small>18 rokov</small>	
12	Práčka	A12	8	
13	Grover	M8	2	
14	Grover	M10	8	
15	Nut	M8	2	Nýtovanie
16	skrutka	M8	4	Samosvorné
17	Doska	STP.6.006.016SB	4	
<small>18 rokov</small>	Doska	STP.6.006.018SB	2	
19	mič nárazov	Ø30	2	

## Schéma montáže ochrany chladiča, motora a prevodovky.

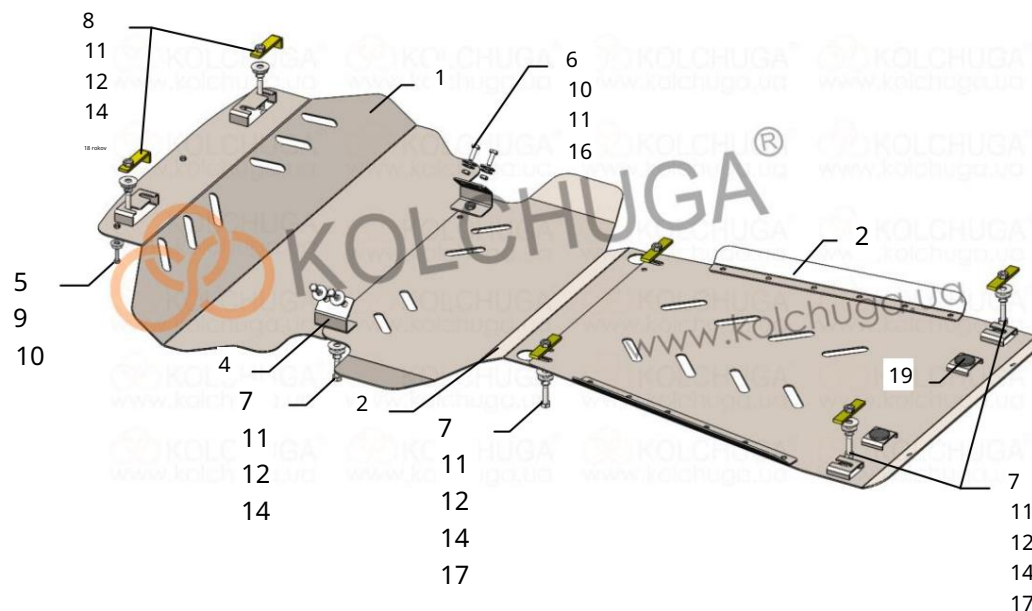

Hrúbka = 3 mm

Hmotnosť = 33 kg.

## Nastavenie ochrany:

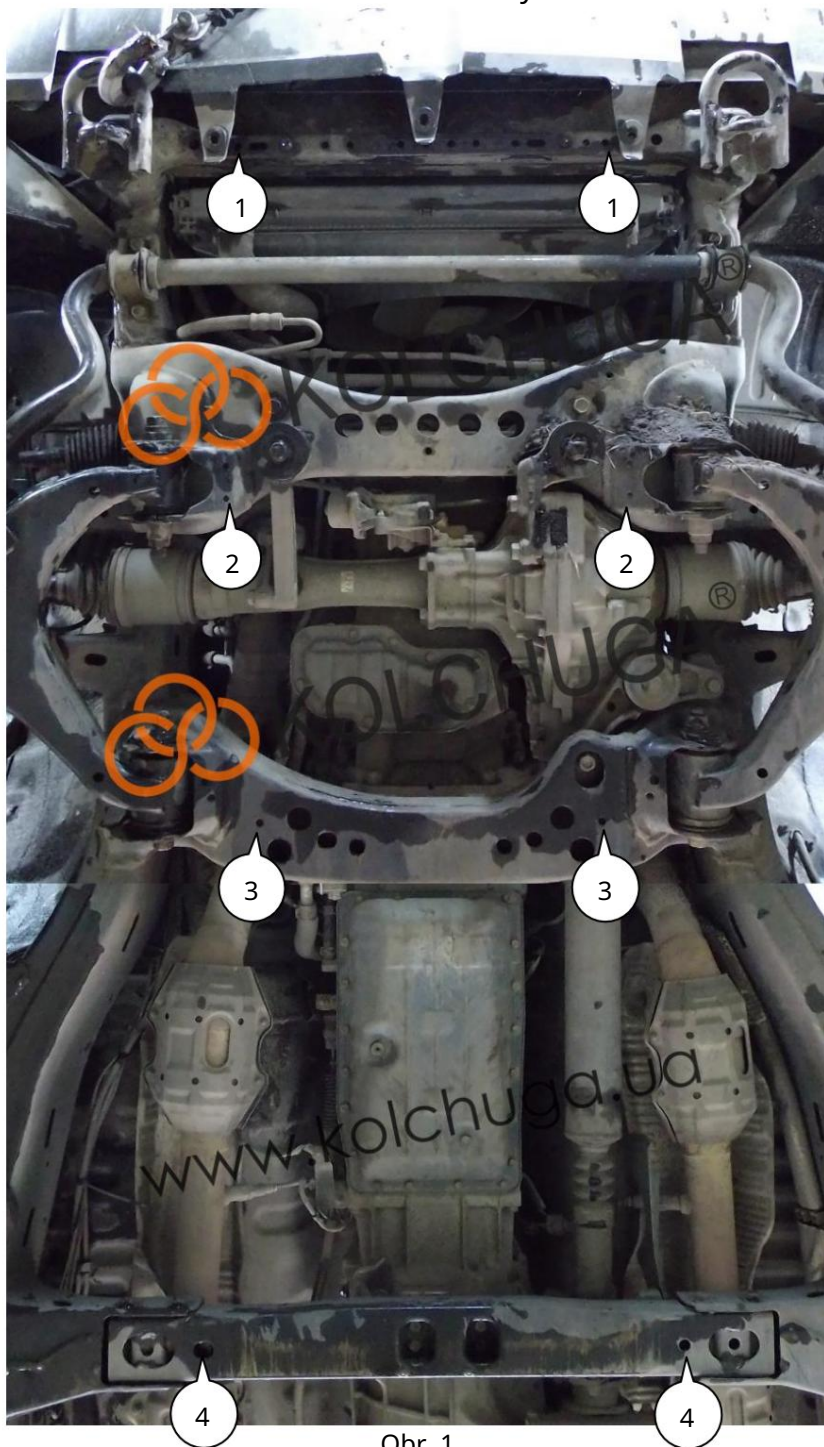

Obr. 1

1. Nainštalujte 18 pásov cez štandardné otvory v ráme. chladič a utiahnite skrutky 8 s podložkami 11, 12 a pestovatelia 14 (poz. 1, obr. 1).
  2. Nainštalujte konzoly 4 (poz. 2, obr. 1) do štandardných otvorov pomocou matíc 16 a skrutiek 6 s podložkami 10, 11.
  3. Nasadte pásy 17 cez otvory a utiahnite skrutky. 7 s podložkami 11, 12 a Groversovými podložkami 14 (poz. 3), obr. 1.
  4. Nainštalujte pásy 17 cez otvory nosníka prevodovky (poz. 4), Obr. 1.
  5. Umiestnite panel 1 pod nainštalované skrutky 8 a priskrutkujte ho k konzolám 4 pomocou skrutiek 7 s podložkami 11, 12 a so 14 Grovermi, dodatočne priskrutkujte nárazník k panelu 1 skrutky 5 s podložkami 9, 10, obr. 2.
  6. Vložte panel 2 s drážkami pod panel 1 a pod nainštalovaný skrutky 7 s podložkami 11, 12 a Groversovými skrutkami 14 Obr. 2.
  7. Vložte panel 3 s drážkami pod panel 2 a priskrutkujte ho. pomocou skrutiek 7 s podložkami 11, 12 a Groversovými skrutkami 14 k predchádzajúcej nainštalovanej lište 17 v nosníku prevodovky, obr. 2.
  8. Uťahnite všetky upevňovacie body.
- Ochrana sa vzťahuje na chladič, motor a prevodovku.