



Сталевий захист двигуна
KOLCHUGA[®]
www.kolchuga.ua

1,0865,00

MASERATI LEVANTE (3,0 nafta) 2018 -

Automatická prevodovka s elektrickým posilňovačom

POZOR!!! Po inštalácii ochrany nedovoľte, aby sa ochranné prvky dostali do kontaktu s pohyblivými časťami komponentov a zostáv vozidla.

Ochrana 1,0865,00

Použitelnosť: Maserati Levante, 3.0 TDi, A, 2018 -

Úplnosť:

Nie.	Meno	Označenie	Množstvo	Poznámky
1	Panel 2 Panel	1.0865.00.6.003.1112 SB	1	
3	Panel 4 Nosník	1.0865.00.6.003.1113 SB	1	
5	Konzola 6	1.0865.00.6.003.1114 SB	1	
	Skrutka 7	1.0865.00.6.004.420 SB	1	
	Skrutka 8 Skrutka 9	1.0865.00.6.005.367 SB	1	
	Skrutka 10	M6x20	2	
	Skrutka 11	M8x16	4	
	Podložka 12	M8x25	2	
	Podložka 13	M10x25	1	
	Podložka 14	M8x55	2	
	Podložka 15	A6	2	
	Grover 16 Tyč	A8	10	
	17 Tlmič nárazov	A10	9	
		A12	1	
		M10	1	
		STP.8.006.016	2	Ohnutý M8
		Ø30	7	

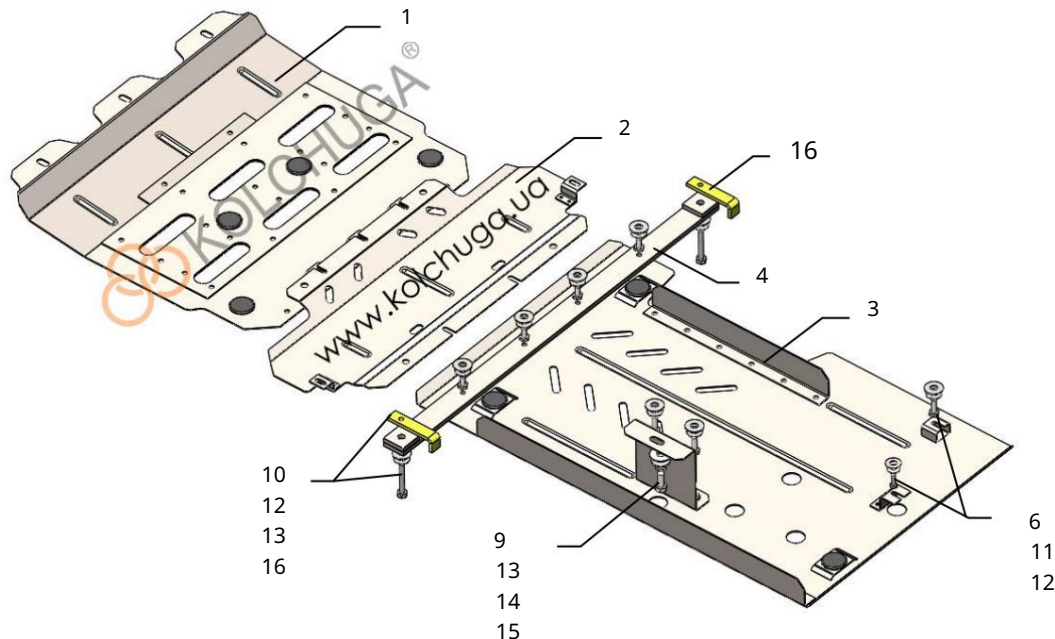

Hmotnosť = 18,3 kg.

Nastavenie ochrany:

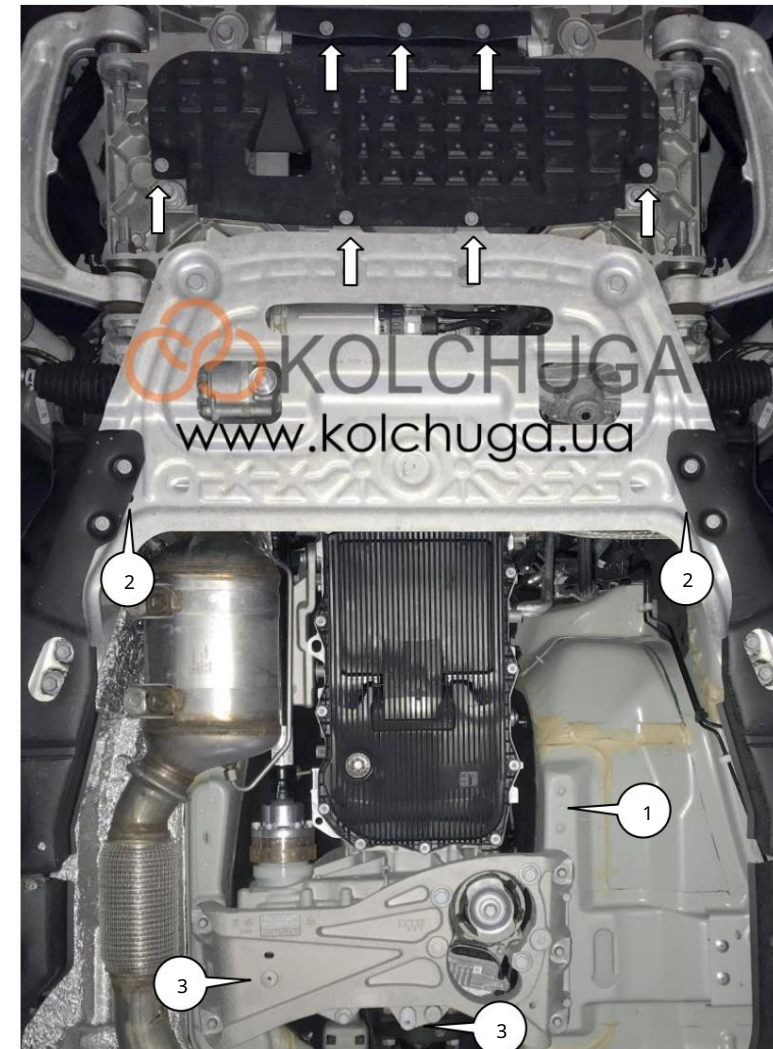

Obr. 1

1. Nainštalujte panel 1 na štandardný plast pomocou štandardných upevňovacích prvkov.
2. Nainštalujte panel 2 namiesto štandardného plastu pomocou štandardných upevňovacích prvkov.
3. Namontujte nosník 4 na pomocný rám (poz. 2) pomocou skrutiek 10 a 16 dosiek, obr. 1
4. Nainštalujte konzolu 5 do štandardnej matice v bočnom nosníku (poz. 1) pomocou skrutky 11, podložiek 12 a podložiek 13, 14, obr. 1.
5. Nainštalujte panel 3 na nosník 2 pomocou skrutiek 7, konzolu 5 pomocou skrutiek 8, nosník prevodovky so skrutkami 6, poz. 3, obr. 1, 2.
6. Utiahnite všetky upevňovacie body.

11. apríla 2018