



Obr. 2



Сталевий захист двигуна
KOLCHUGA[®]
www.kolchuga.ua

1 0898,00

VW Tuareg III 2018- Audi
Q7 II 2015-

Ochrana 1,0898,00

Použitelnost: VW Tuareg III 3.0TDI, A, 4x4, 2018-
Audi Q7 II 3.0TDI, 3.0TFSI, 4x4, 2015-

Úplnosť:

č. neuvedené	Meno	Označenie	K-vo	Poznámky
1	panel	1,0898.00.6.003.1054SB	1	
2	panely	1,0898.00.6.003.1055SB	1	
3	Konzola 4 Skrutka	1,0898.00.6.005.374SB	2	
		M6x25	2	
5	Skrutka	M8x25	13	
6	Podložka 7	A6	2	
	Podložka 8	A8	15	
	Podložka	A10	2	
9	Kľetková matica	M8	11	
10	Groverových M8 DIN 127		13	

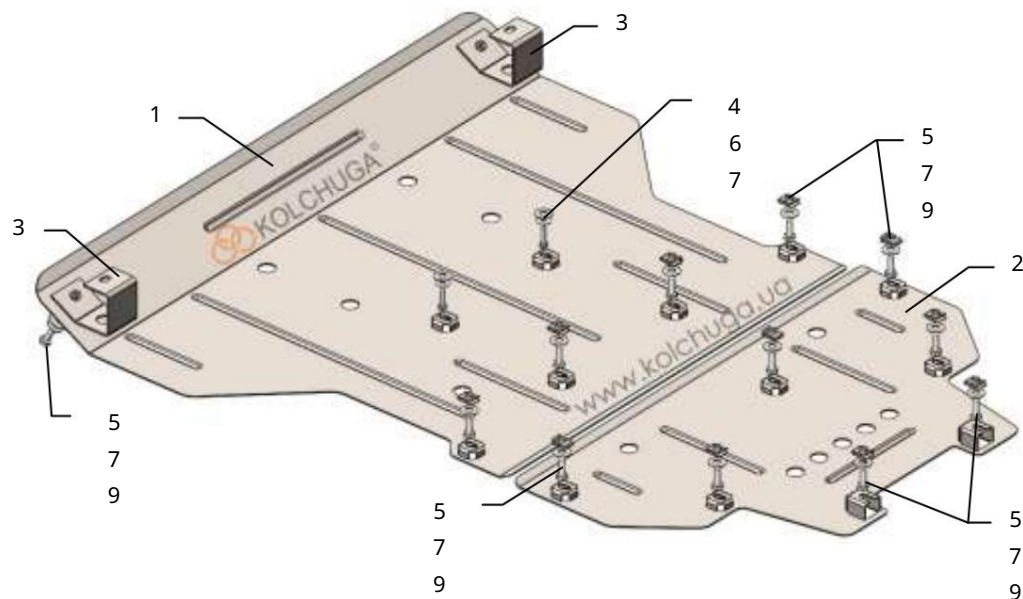

Hmotnosť = 15,4 kg.

Plocha = 2,0 m².

POZOR!!! Po inštalácii ochrany nedovoľte, aby sa ochranné prvky dostali do kontaktu s pohyblivými časťami komponentov a zostáv vozidla.

Nastavenie ochrany:

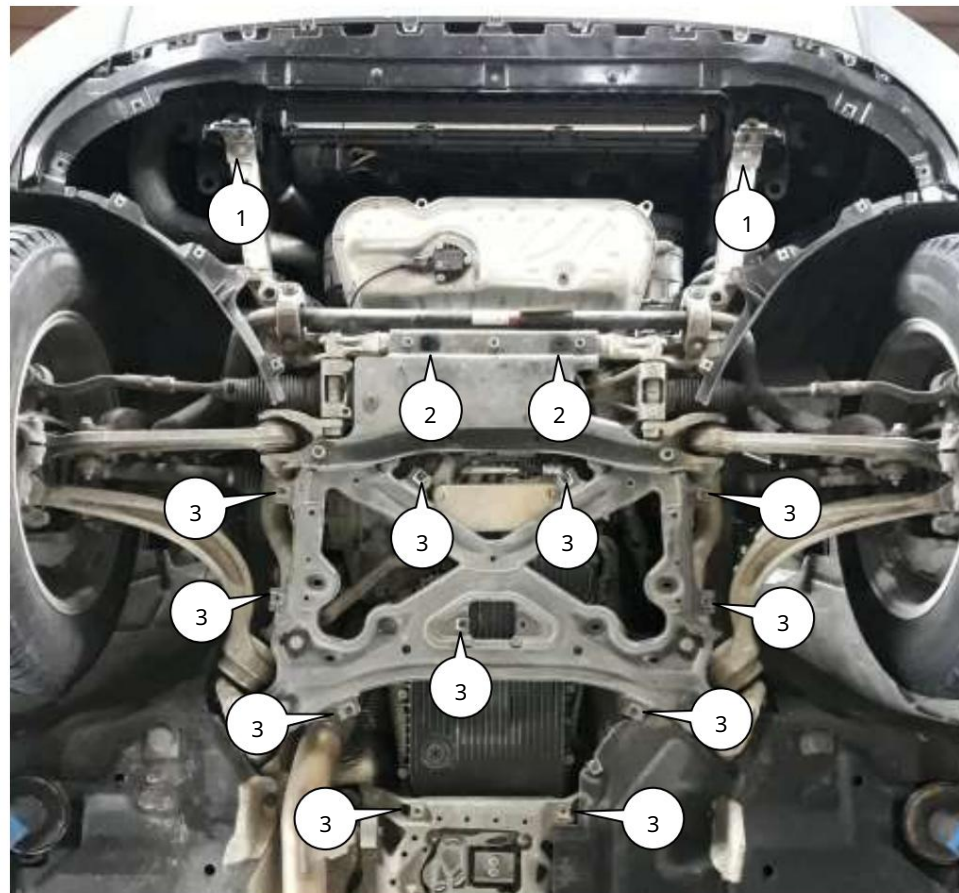

Obr. 1

1. Odstráňte štandardnú ochranu motora a prevodovky, obr. 1.
2. Odskrutkujte 2 štandardné skrutky a nainštalujte konzoly pomocou týchto 3 skrutky poz. 1, obr. 1.
3. Namiesto štandardných upevňovacích prvkov nainštalujte matice 9, poz. 3, obr. 1.
4. Nainštalujte späť štandardnú ochranu motora a prevodovky, vyvrtajte 3 otvory Ø20-30 mm pod matice v konzolách.
5. Nainštalujte panel 1 do konzol 3 a do matíc 9 pomocou skrutiek 5 pol. 1, obr. 1, 2.
6. Nainštalujte panel 2 do matíc 9 pomocou skrutiek 5, obr. 2.
7. Uťahnite všetky upevňovacie body.

Ochrana kľukovej skrine, prevodovky, chladiča.