

Obr. 2

POZOR!!! Po inštalácii ochrany nedovoľte, aby sa ochranné prvky dostali do kontaktu s pohyblivými časťami komponentov a zostáv vozidla.



Сталевий захист двигуна
KOLCHUGA[®]
www.kolchuga.ua

1,0935,00

Mercedes Vito, W447, 2014-
114 CDI, 136 koní
Pohon iba zadných kolies.

Ochrana kľukovej skrine, prevodovka

Ochrana 1,0935,00

Použitelnosť: Mercedes Vito V, 2.2CDI, M, pohon zadných kolies, 2014-

Úplnosť:

č. neuvedené	Meno	Označenie	Množstvo	Poznámky
1	Panel 2	1.0935.00.6.003.1102SB	1	
	Panel 3	1.0935.00.6.003.1103SB M8x25	1	
	Skrutka 4	M10x35	5	
	Skrutka 5	A8 A10 U-	4	
	Podložka 6	tvar	5	
	Podložka	M8	9	
	7 Kľetková matica	(vstavaná spona) STP.6.006.037SB	3	
	8 Doska 9	1.0935.00.6.006.054SB	2	
	Doska 10		2	
	Tlmič nárazov 30 11		4	
	Govier 12	M8	5	
	Govier	M10	4	

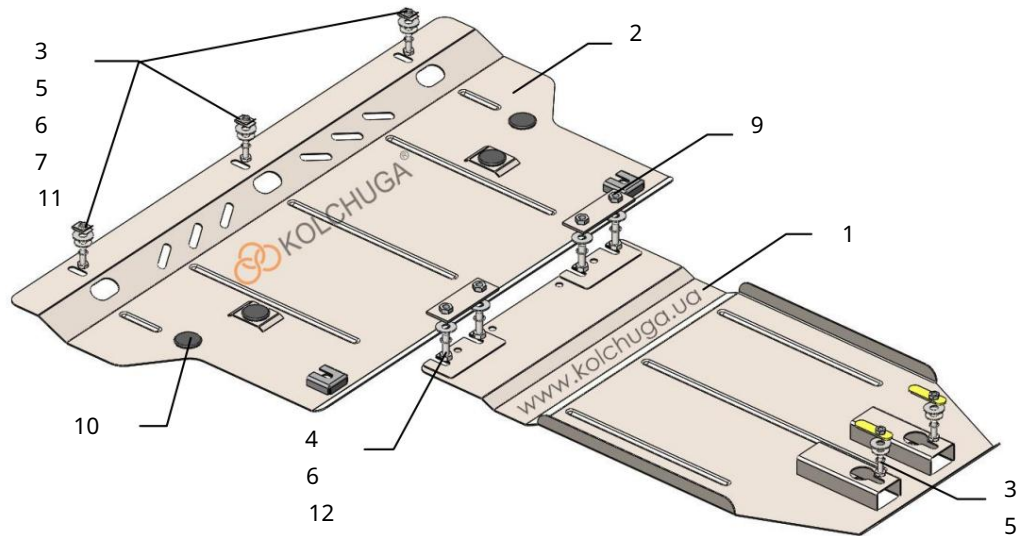

Hmotnosť = 14,5 kg.

Inštalácia ochrany

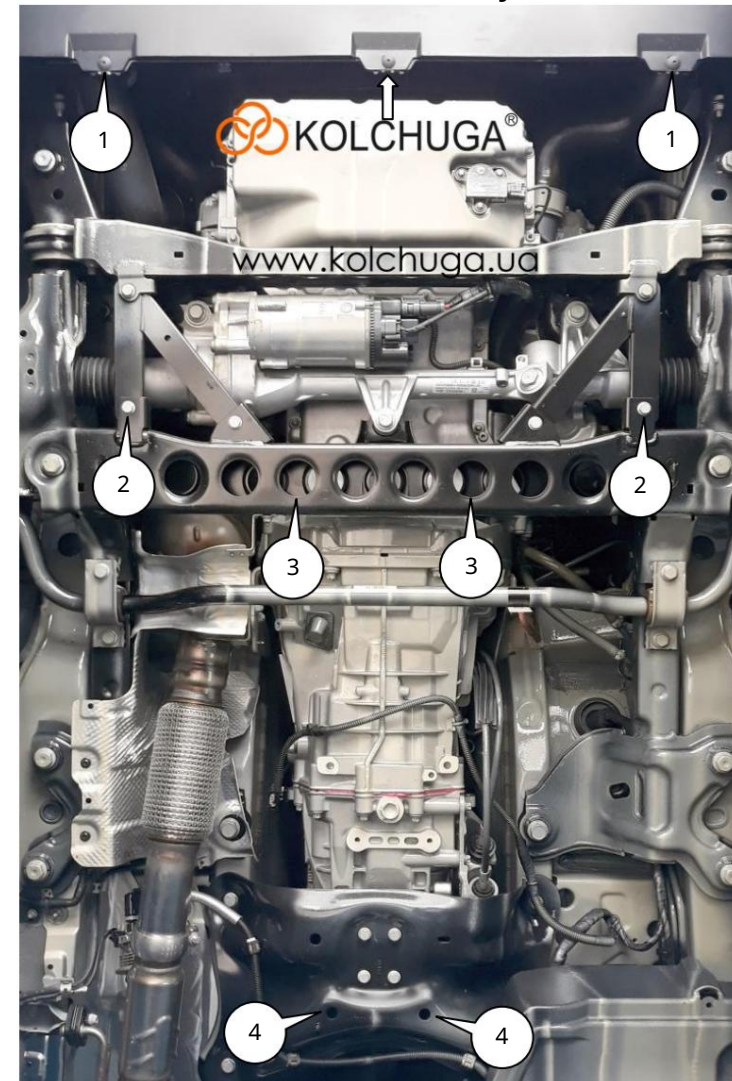

Obr. 1

1. Odstráňte štandardný plastový ochranný kryt.
2. Nainštalujte panel 2 na miesta (poz. 1, 2) pomocou skrutiek 3 s použitím matíc 7 a štandardných upevňovacích prvkov, obr. 1.
3. Nainštalujte pásy 9 cez otvory v pomocnom ráme (poz. 3) a utiahnite skrutky 4 s podložkami 6, obr. 1.
4. Nainštalujte pásy 8 cez otvory pomocného rámu prevodovky (poz. 4), Obr. 1.
5. Nainštalujte panel 1 s drážkami pre skrutky 4 a upevnite ho 4 skrutky 3.
6. Uťahnite všetky upevňovacie body.