



Obr. 2

Ochrana kľukovej skrine, prevodovky, chladiča



Сталевий захист двигуна  
**KOLCHUGA**<sup>®</sup>  
www.kolchuga.ua

1,1108  
JAC JS 2  
2021 –

POZOR!!! Po inštalácii ochrany nedovoľte, aby sa ochranné prvky dostali do kontaktu s pohyblivými časťami komponentov a zostáv vozidla.

## Ochrana 1.1108

Použitelnosť: JAC JS2, 1.5i (111 k), MA, 2021 -

Úplnosť:

č. <small>neuvádzané</small>	Meno	Označenie	Množstvo	Poznámky
1	panel	1.1108.00.6.003.1375SB	1	
2	panely	1.1108.00.6.003.1376SB	1	
3	lúče	1.1108.00.6.004.480SB	1	
4	Nosník 5	1.1108.00.6.004.481SB	1	
6	Krídlo	1.1108.00.6.001.198SB	2	
7	Skrutka	M6x25	8	
8	Skrutka	M8x16	7	
8	Skrutka	M8x25	3	
9	Skrutka	M8x35	2	
10	Podložka	A6	8	
11	Podložka	A8	22	
12	Grover	M8	12	
13	Tyč	STP.6.006.037SB.	2	
14	Upevňovací prvok	521.6.013.002 - 02	2	
15	Samosvorná matica	M8	2	
16	Kľetková matica	M6	8	
30	Tlmič nárazov		5	

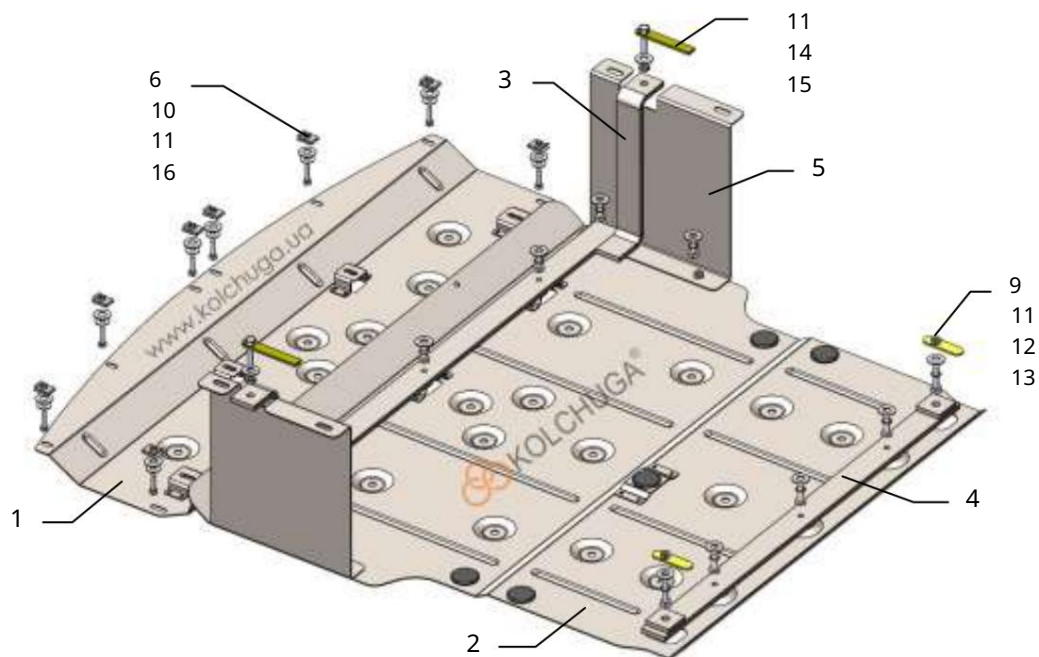

Hmotnosť = 24,5 kg.

## Nastavenie ochrany:

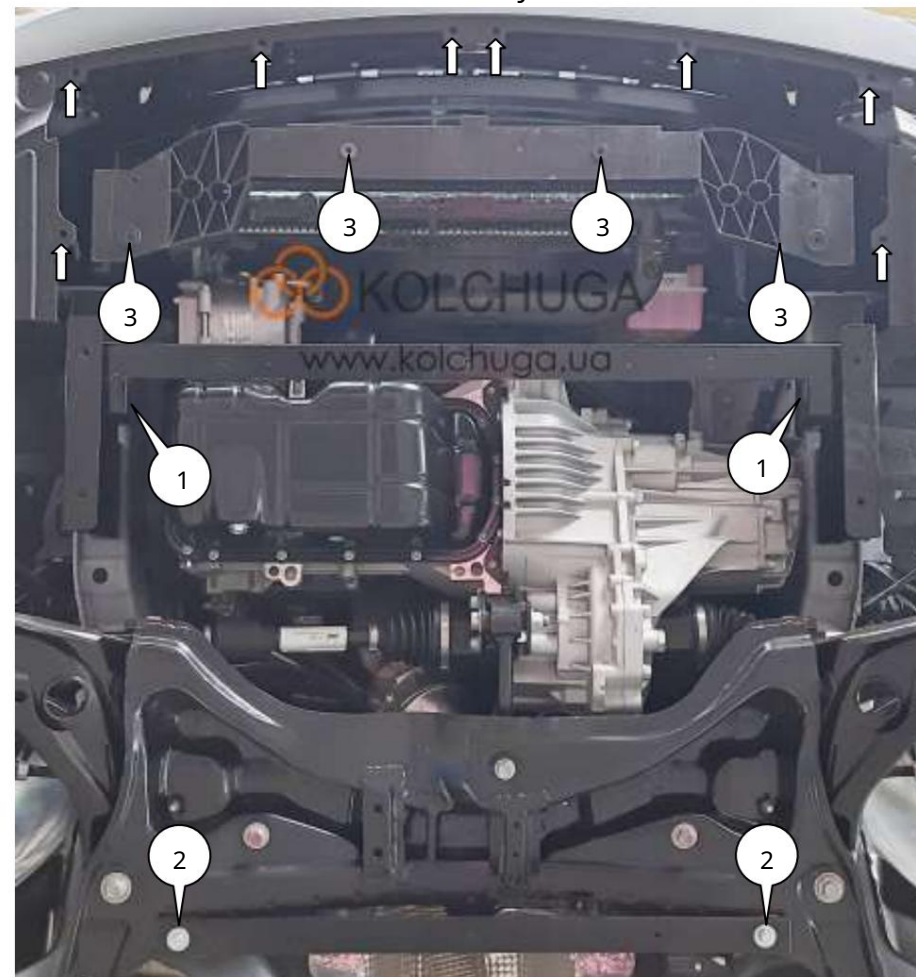

Obr. 1

1. Odstráňte štandardný plast.
2. Nainštalujte upevňovacie prvky 14 do otvorov bočných prvkov a priskrutkujte nosník 3 pomocou matíc 15 a podložiek 11 (poz. 1), obr. 1.
3. Nainštalujte pásy 13 cez otvory v nosníku motora (poz. 2) a priskrutkujte nosník 4 pomocou skrutiek 8, podložiek 12 a podložiek 11.
4. Namontujte krídla 5 do štandardných matíc umiestnených v bočných nosníkoch (poz. 1) pomocou skrutiek 6 s podložkami 10, 11, obr. 1.
5. Nainštalujte matice 16 na miesta označené šípkami.
6. Namontujte panel 2 na nosníky 3, 4 a krídla 5 pomocou skrutiek 7, 8, obr. 1, 2.
7. Namontujte panel 1 na rám chladiča a na nárazník pomocou skrutiek 6, obr. 2. 8. Uťahnite všetky upevňovacie body.