

Obr. 2



Obr. 3



Сталевий захист двигуна

 **KOLCHUGA**[®]
www.kolchuga.ua

1,1128

Audi A4 B8

Facelift november 2011 – 2016

Audi A4 B8 allroad quattro

Facelift november 2011 – 2016

Audi A5 B8 november 2011-2016

facelift, okrem kabrioletu!

Iba elektrický posilňovač riadenia

POZOR!!! Po inštalácii ochrany nie je povolený kontakt ochranných prvkov s pohyblivými časťami jednotiek a zostáv vozidla.

Obrana 1.1128

Použitelnosť: Audi A4 (B8) allroad Quattro, Audi A4 (B8), A5 (B8) s elektrickým posilňovačom riadenia, 2.0 TDI, 1.8; 2.0 TFSi, A, 2011-2016 okrem kabrioletu!

Úplnosť:

Nie.	Meno	Označenie	Množstvo	Poznámky
1	Panel	1.1128.00.8.003.1979	1	
2	Panel	1.1128.00.6.003.1401SB	1	
3	Konzola 4	1.1128.00.6.005.4565B	1	
4	Krídlo 5 Skrutka	1.1128.00.6.001.2005B	2	
5	Skrutka 6	M6x25	6	
6	Skrutka 7	M6x45	2	
7	Skrutka 8	M8x16	7	
8	Skrutka	M8x25	10	
9	Podložka	A6	8	
10	Podložka	A8	21	
11	Plank	STP.8.006.033	2	
12	Matica v tvare	STP.6.006.0375B	5	
13	U s tyčou 14 Tlmič nárazov 30	M6	6	hypotéka klip
14	Gruber		6	
15		M8	8	

Schéma montáže ochrany motora a prevodovky

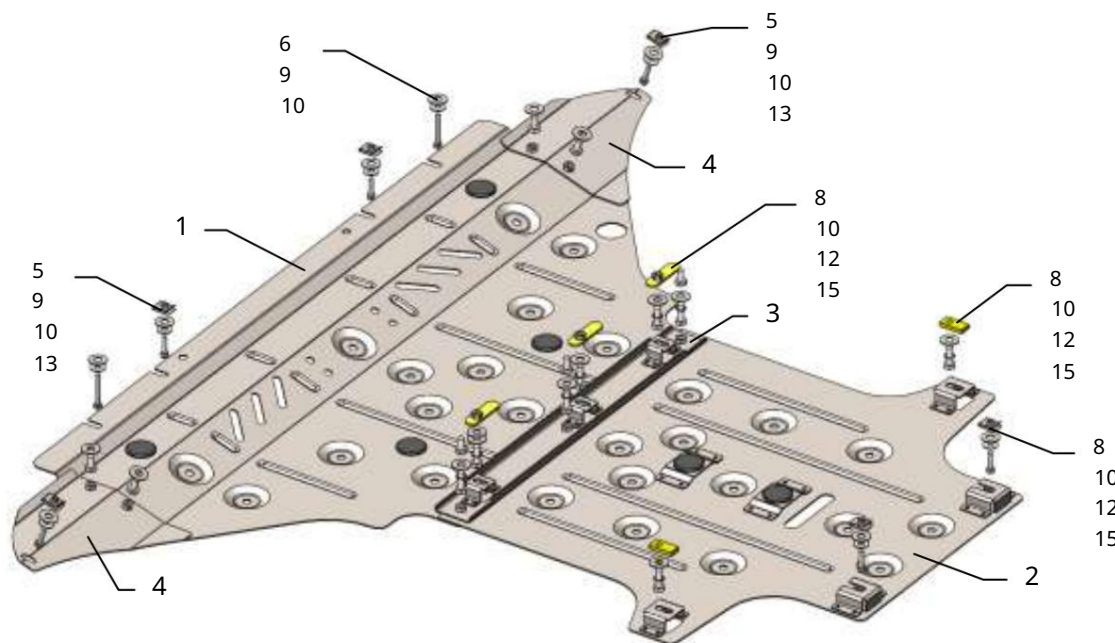

Hmotnosť = 15 kg.

Inštalácia ochrany.

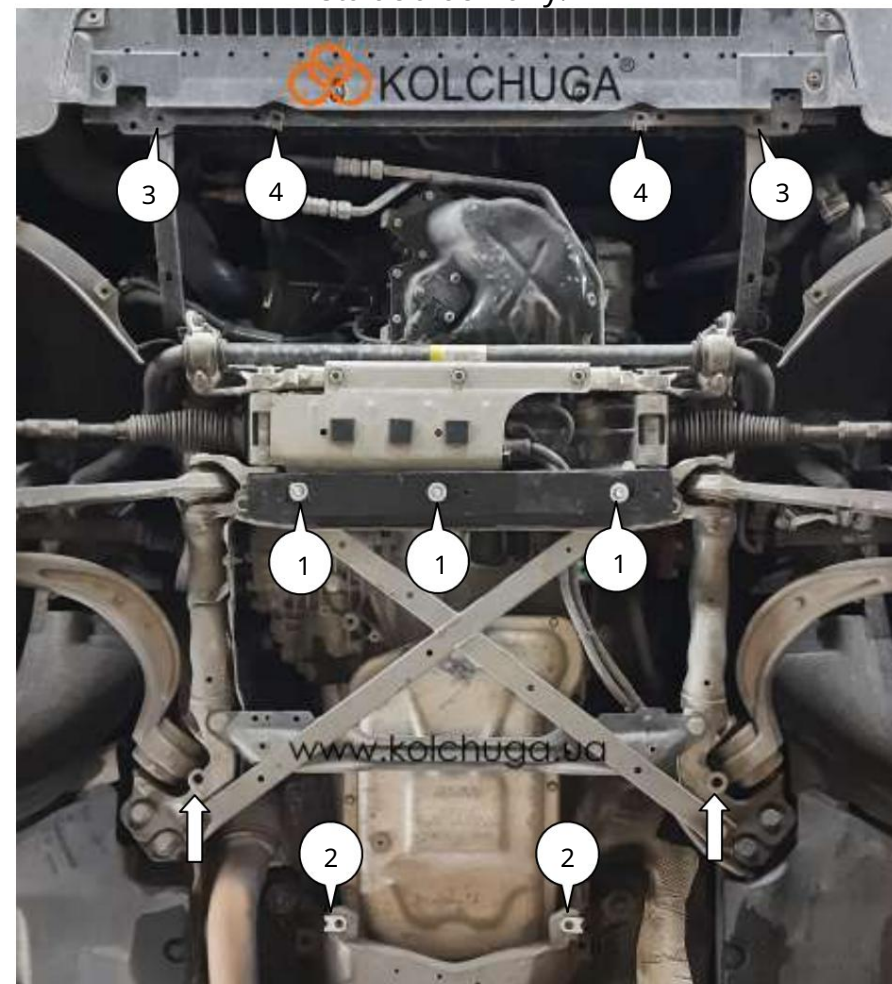

Obr. 1

1. Odstráňte štandardný kryt.
2. Nainštalujte lišty 12 cez štandardné otvory pomocného rámu a priskrutkujte nosník 3 pomocou skrutiek 7, 8 s podložkami 10, poz. 1, obr. 1.
3. Nasadíte matice 13 na otvory v nosníku prevodovky, utiahnite skrutky 5 s podložkami 9, 10, poz. 2, obr. 1.
4. Odskrutkujte štandardné skrutky, poz. 3, obr. 1.
5. Nainštalujte matice 13, poz. 4, obr. 1, na štandardné otvory rámu chladiča.
6. Nainštalujte panel 1 s drážkami do konzoly 3 a priskrutkujte ho spredu na štandardné miesta pomocou skrutiek 6 a skrutiek 5 do nainštalovaných matíc 13, obr. 2, obr. 3.
7. Nainštalujte panel 2 s drážkami pod panelom 1 a pod nainštalovanými skrutkami 8. Panel pripevníte k okrajom pomocou 2 skrutiek 8 s podložkami 10 a pások 11, obr. 2, obr. 3.
8. Pripevnite bočné blatníky 4 k panelu 1 a obloženiu blatníka vozidla pomocou skrutiek 5, 7.
9. Uťahnite všetky upevňovacie body

Ochrana pokrýva motor a prevodovku.

3. augusta 2023