



Obr. 2



The cover of a technical manual for Peugeot 206. The top half is white with an orange border. It features the Kolchuga logo (three interlocking orange circles) with "TM" to its right. Below the logo is the text "KOLCHUGA" in large, bold, black letters. Underneath, in smaller black text, is "Ochrana kľukovej skrine, prevodovka" and "1,9244,00". At the bottom, in black text, is "Peugeot 206". The bottom half of the cover shows a blue SUV with a roof rack, driving on a rocky terrain under a blue sky.

## Ochrana 1,9244,00

Použitelnosť: Peugeot 206 1998-

Úpravy	Číslo valce	Výkon L.s.	kontrolný bod	Objem motora cm3
Kompletná sada	4	60-137 A	M univerzálny	

pre Peugeot 206 :

č. neuvedené	Meno	Označenie	Množstvo	Poznámka
1	panel	033	1	
2	Tyč 3 Panel 4	008	1	
	Skrutka 5	034	1	
	Skrutka 6	M8x20	5	
	Podložka 7	M10x45	2	
	Podložka	A 8	5	
		A 10	2	
8	Špeciálne francúzske spojovacie prvky Nitovacia		2	
9	matica Okrúhla s prírubou	M10	2	

Schéma montáže ochrany klukovej skrine a prevodovky.

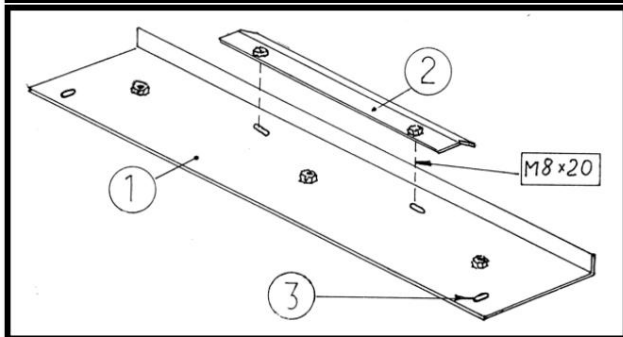
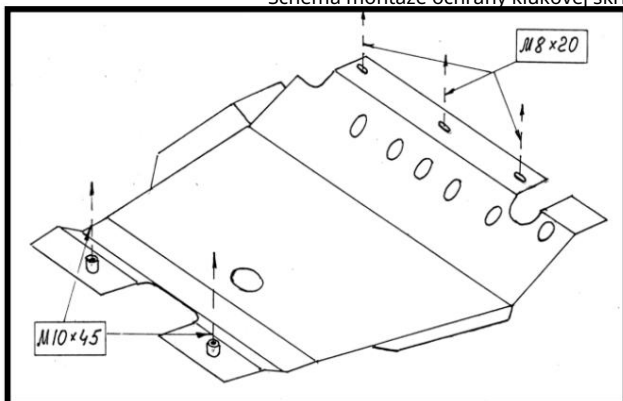

## Inštalácia ochrany



Obr. 1

1. Odstráňte plastový kryt.
2. Odpojte spodné upevňovacie body nárazníka.
3. Nainštalujte panel 1 na nosník chladiča tak, aby svorka 2 prešiel cez trám.
4. Zaskrutkujte štandardné upevňovacie skrutky nárazníka do otvorov 3.
5. Utiahnite upevňovacie skrutky.
6. Pripevnite prednú časť ochrany k doske 1 pomocou skrutiek (M 8 x 20).
7. Pripevnite zadnú časť ochranného krytu k štandardným maticiam v nosníku prednej nápravy pomocou skrutiek (M 10 x 45).  
Alebo použite špeciálnu maticu (Francúzsko)
8. Utiahnite všetky upevňovacie body.
9. Ak má pomocný rám chladiča štandardné matice M8, potom je možné prednú časť ochrany vynechať.